

Tijdschrift over vrije radio en televisie. Verschijnt 10 x per jaar.
Losse nrs. Fl. 4,95/ BF. 100,- 12e Jaargang nr. 8: AUGUSTUS 1985

FRM

**FREE RADIO
MAGAZINE**

**&
TV!**

**30.8 - 8.9.1985:
Int. Funkausstellung
Berlijn**

**Free Radio
Rotterdam**

**Converter
Abonnee TV
de markt**



NABESTELLING LOSSE NUMMERS F.R.M.

De volgende uitgaven van het F.R.M. zijn nog leverbaar. Alle andere nummers zijn uitverkocht.

- SEPTEMBER 1982: Stads-TV Amsterdam, Radio Delight-Amsterdam, Radio Starlight-Tilburg, foto's van 't Veronicaschip voor en na de verbouwing, 4-traps FM bulzenzender, gestab. voeding 12V/20A, schema's + bouwbeschrijving 5 WATT FM-zender 88-108 MHz., tabellen betr. verliezen in antennekabels, HF-STUURVERST.15-20W. voor 100 MHz., zelfinstellende SWR-meter. Prijs fl. 3,95/BF 75,--
- APRIL 1983 Volledige tekst wetswijziging i.v.m. verkoop zendapparatuur, Radio Blonda Man & Mini Mondo te Barger-Oosterveld, poster Radio Condor, Radio Noordzee - Kruisland, U.S.Radio door John Wendele, 10 WATT FM-zender, het ontwerpen van Hoogfrequentversterkers door Anje v.d.Steeg, diverse modulatiesystemen (ASSH). Nog ruime voorraad. Prijs fl. 4,25/BF 85,--
- JULI/AUGUSTUS 1983 Extra dik vakentienummer met reportages over City-TV Alkmaar, Radio Zwarte Rakker (MG), Free Radio Rotterdam, CBN Austr.(2), 10 Jaer Voice of Peace met kleurenfoto (A4) van het Peace Ship en 2 kleurenposters van de Norderney en de Mebo 2. Verder deel 1 van het grote computerzelfbouwproject (Apple compatible), een overzicht van alle zendschepen, een artikel over overmodulatie, automatische amplitude controle unit en een zelfbouw dummyload. Prijs fl. 5,25/BF 100,--
- DECEMBER 1983/ JANUARI 1984 Dubbelnummer met o.e.Radio Fantasy Kempen, poster "Ross Revenge", Radio Eastwave Hamont en techniek: experimentele stereocoder, 2 Watt FM-zender, modulatie-indicator, antennesyst.3 (Lecher systemen), frekwentieteller 1 Hz.-1000 MHz., stereo mengpaneel (3) met printlay-outs. Voor de Applecomputer: programma's 16k RAM kaart, spelen op de Apple met Atari joystick. Prijs fl. 8,50/BF 170,--
- MAART 1984 Populair TV Medemblik, Radio Star Amsterdam, Starlight Radio Den Haag, Int.van Dam (6), poster Magda Maria (Radio Paradijs), V.o.P./Radio Europe Int., Satellite Broadcasting Cy.Duitsland (KG), Boekbespreking: "Lokale Radioboek" door A.J. Belrens, Radio Grensland-Kinrool, breedbandantenneversterker, verhoudingstabell vermogen/reikwijdte voor UHF TV-zenders, antennesystemen: dipolen, omslag: kleurenfoto "MI Amigo". Prijs fl. 4,25/BF 85,--
- JULI 1984 Radio Palermo-Oen Bosch, TV-stations Alkmaar, Interview met Patrick Velein: van MI Amigo tot Maeva, Irish Free Radio Scene, Antennes: diverse dipolen, eenvoudige vermogensmeting. Prijs fl. 4,25/BF 85,--
- SEPTEMBER/ OKTOBER 1984 Extra dik: Radio Apollo (2), Radio Paradijs (2), 2 kleurenposters Ross Revenge en Communicator, Radio Intercity-Aveigem, Radio Reflex-Mechelen, Interview met Erik Marijssa-Radio Benelux (1973), Radio Lommel VZW, Radio Zuiderlicht-Antwerpen, Middengolfzender 40 Watt (1350-1650 kHz.), Antennes: Groundplane & Zeppe-lin. Prijs fl. 5,25/BF 100,--
- NOVEMBER 1984 De Middenburgse ether, poster LASER 558, Radio Caroline en Laser 558, Boekbesprekingen: 'Last of the Pirates' door Bob Noakes en 'The Lid off Leser' door P.A.Rusling, Radio 77 - Sint Nikolaas, Antennes: de Rhombic antenne en diverse ontvangstantennes, oscillator (VFO) voor FM met Qual-Gate Mosfet. Prijs fl. 4,25/BF 85,--
- JANUARI 1985 Radio Condor-Veenendaal, Radio Stad Rotterdam, Radio Monique vanaf de Noordzee, Interview met Stan Haag, Interview met Caroline DJ Simon Barrett, poster Communicator, Uitslagen luisteronderzoek Caroline en Laser, Radio MI Amigo - Dulsburg (Belgie), Vrije radio in het Oostendse, Radio aktuell-St.Gallen (Zwitserland), FRM-International, PLL-oscillator met print lay-out en uitbreiding. Prijs fl. 4,95/BF 100,--
- FEBRUARI 1985 Lady Merina - Valburg, Uitslag onderzoek redlobelulstering pirenen '84, Verslag boottocht naar zendschepen, Poster en reportage Sky Channel, Radio Beverland - Beveren, FRM International: Interview with Caroline DJ Simon Barrett, Techniek: serie "Ontstoren"-deel 1, Stereocoder met printlay-out. Prijs fl. 4,95/BF 100,--
- MAART 1985 Oprichting Stichting Bevordering Lokale Omroep Nederland, Regionale Omroep Stichting - Hoogvliet, DJ Arnold van de Pavert, Het einde van de Kleine Piraat, Interview met Caroline DJ Tom Anderson, Bob Noakes vertelt (1), Belgie: Radio Monique Regionale - Oudenaarde, Radio Grensland - Kinrool, Alternatives Lokale Radio Zuerich, FRM International: close down Radio Jackie - Londen, Techniek: "Ontstoren" (2), schema + printlay-out automatische relaiszender, schema stereo PLL-zender. Prijs fl. 4,95/BF 100,--
- APRIL/MEI 1985 Nieuw zendrecord in Groningen (Int.Kanaalstreekcorrespondent), Stichting Bevordering Lokale Radio Nederland, Radio Antigoon-Amsterdam, vrije radio in Gelderland, Radio Exact FM-Bovenkerspel, Interview met vrije radio DJ Henk Roland, vrije radio in Oen Bosch, gesproken brief v/a de "Ross Revenge", Interview met Caroline DJ Johnny Lewis, Belgie: Leuven, bolwerk van vrije radio, Interview met Frans Schuurbliers, Techniek: "Ontstoren" (3), schema 15 kHz. laagdoorlaatfilter en actieve pre-emphasis. Omslag: kleurenfoto (A4) van Caroline technicus Peter Chicago. Prijs fl. 4,95/BF 100,--
- JUNI 1985 Richtlijnen voor het strafvorderingsbeleid inzake clandestien zenden in Nederland, Interview met MG-station "Cowboy Jimmy" uit Zuidbroek, Caroline, Monique en Laser 558, Radio Noordzee-Hasselt (Belgie), Radio Zuerisse-Staefa (Zwitserland), KG-Special: Radio Victoria (Duitsland) deel 1, 3 Jaer Sky Channel, Techniek: Ontstoren (4), EF-Gestuurde 815 MC-zender (20-40W) schema Prijs fl. 4,95/BF 100,--
- JULI 1985 Vrije Radio op Curacao: Radio Hoyer, Interview met vrije radio DJ Henk van der Wijk, Radio Totaal-Nijmegen, Radio Monte Carlo-Zelst, Radio Exclusief-Middelburg, Interview met Bob Noakes (3), Tennessee Sound: nieuwe zeezender?, Interview met (Radio Atlantis) Paul van Oelft, KG-Special: Radio Victoria (2), Techniek: Ontstoren (5-slot) Prijs fl. 4,95/BF 100,--

PORTOKOSTEN: PER NUMMER FL. 1,--/BF 20,--.

BETALINGEN OP POSTGIRO 3538279 (!!!!)

BELGIE: G-BANK/HASSELT REK.: 235-0430464-87 TEN NAME VAN:
JOSE HERPS/ FREE RADIO MAGAZINE, POSTBUS 10252, 1001 EG AMSTERDAM.
BESTELLEN IS OOK MOGELIJK DOOR MIDDEL VAN POSTZEGELS (NEDERLANDSE!)
IN EEN GESLOTEN ENVELOPPE NAAR DE POSTBUS.

VERLENGING ABONNEMENT

ALS HET ABONNEMENT VERLOPEN IS, VINDT U BIJGAAND EEN ACCEPTGIROKAART. Verlangingen dienen vóór het einde van de maand op onze girorekening te zijn bijgeschreven om te voorkomen dat men een nummer moet missen.

BELGIË:
BANKBE-
TALING
AUB!

FRM

PRIJS ABONNEMENT: (Verschijnt 10x per jaar)

Fl. 45,- per jaar.

Losse nummers Fl. 4,95 per stuk.

Vóóruit te voldoen op postgiro

35 38 279 t.n.v. José Herps /

Free Radio Magazine te Amsterdam

UITGEEFSTER / EINDREDAKTRICE:

José Herps

Uiterste **sluitingsdatum** inzendingen kopij:

12 AUGUSTUS 1985

Verschijningsdatum nr. 9/10: **2 SEPTEMBER 1985**

De inhoud van het FRM komt voor een groot gedeelte tot stand door inzendingen van de lezers. Deze niet-redactionele artikelen behoeven niet met de mening van de uitgeefster overeen te stemmen.

Het geheel of gedeeltelijk overnemen van de inhoud van het FRM is niet toegestaan zonder voorafgaande schriftelijke toestemming van de uitgeefster.

Inzendingen/Advertenties zijn voor verantwoording van de inzender c.q. adverteerder.

SUBSCRIPTION PRICE ABROAD:

People living outside Holland and Belgium have to pay DG 60,- a year for 10 issues.

Single copies DG 10,-

Payments can be made
cash by registered mail.

Bankcheques can not be accepted.

Verspreider Nederland:
BETAPRESS BV - GILZE.

Verspreider België:
AMP - BRUSSEL.

Druk: **NIMO DRUK MONNICKENDAM**

**FREE RADIO
MAGAZINE**



Postbus 10252 - 1001 EG Amsterdam
TEL. 020 - 327464

INHOUD:

Pag.:

- 3. HET MEDIABELEID IN NEDERLAND
DOOR JOHN WENDALE
- 6. UIT DE WAARD
- 8. REPORTAGE FREE RADIO ROTTERDAM
- 12. RADIO COLUMBIA - TILBURG
- 14. AKTIE IN AMSTERDAM
- 16. FUNKAUSSTELLUNG BERLIJN
- 18. DX-RAPPORTEN
- 22. INTERVIEW MET BOB NOAKES (4)
- 26. ABONNENTIES
- 27. VAAR MEE MET SMC - NIEUWS VAN BOORD
- 30. ON- & OFFSHORE - JOHN WENDALE
- 33. BOEKBESPREKING
- 34. RADIO WESTPOINT - BELGIE
- 38. FRM-INTERNATIONAL
- 40. KORTE GOLF RUBRIEK
- 43. SW-SPECIAL - RADIO VICTORIA (3)
- 46. CONVERTER ABONNEE TELEVISIE
- 47. STEREO BASISBREEDTEREGELAAR

EEN JAARABONNEMENT OP HET F.R.M. IS GOEDKOPER EN
HANDIGER! VUL IN DIE BON EN STUUR HEM OP ...

**NOTEER MIJ
ALS
ABONNEE!**

naam :

adres :

woonplaats :

postcode :

- × Gaarne toezending stortingskaart
- × Maak zelf over op giro 3538279
- (× doorhalen wat niet gewenst wordt)



MAATREGELLEN

Daar zit ik dan weer: het FRM is bijna af en van mij wordt dan een vrolijk voorwoord verwacht. Vergeet dat dit keer maar, want ik ben helemaal niet zo vrolijk gestemd.

Publikaties in de pers maken er melding van, dat het goed gaat met de vrije radio: de luistercijfers van de Hilversumse zenders zijn zo in elkaar gestort, dat men zelfs de STER-tarieven heeft moeten verlagen. En de luisteraars, die afgevallen zijn bij de officiële omroep, stemmen nu af op Radio Monique of op de vrije landzenders. Daarbij gaat het om een paar miljoen mensen!

Je zou dus denken: Bingo! Allemaal potentiële FRM-lezers, maar niets van dat al..... Geen toeloop van nieuwe abonnees, geen uitverkochte winkels.

Op het ogenblik is de situatie nog niet echt kritiek: de winkerverkoop is nog behoorlijk stabiel en we zitten aardig in de adverteerders, die bovendien tevreden zijn over de respons. Het grootste probleem vormt echter het abonneebestand.

Ik heb al eens eerder geschreven, dat het FRM het meest heeft aan abonnees. Het is mooi, als er een goede winkerverkoop is, maar van de opbrengst van die losse nummers gaat 50% naar de verspreiders in Nederland en België en dan blijft er toch niet zoveel over. Abonnementen brengen meer op, dus hoe meer abonnees hoe beter. Sterker nog: zonder voldoende abonnees is het gewoon niet mogelijk dit blad in stand te houden.

Ik zal er maar van uit gaan, dat het weinig zin heeft weer een oproep te doen aan de losse nummerkopers om een abonnement te nemen en dan blijven er 2 mogelijkheden over: gewoon doormodderen, tot de centen op zijn en het FRM niet meer laten verschijnen of maatregelen nemen. Bij de eerste mogelijkheid zijn de abonnees de dupe, vooral diegenen, die net voor een jaar betaald hebben en daar voel ik dus weinig voor. Op die manier zijn er in het verleden al teveel bladen mee opgehouden.

Maatregelen dus: in de ruim 11 jaar, dat het FRM verschenen is werden de abonnementen altijd voor 1 jaar vooruit betaald, ongeacht welke maand van het jaar het was. Dit wil ik met ingang van januari 1986 veranderen: alle abonnementen gaan dan lopen tot en met december 1986, dus wie in de loop van het volgende jaar een abonnement neemt of aan verlenging toe is, betaalt een deel van de abonnementsprijs voor het aantal resterende nummers tot en met december 1986. In het najaar van het volgende jaar kan dan bepaald worden, of het nog zin heeft het jaar daarop door te gaan met het FRM of dat ik er dan op een fatsoenlijke manier mee kan ophouden, zonder dat iemand gedupeerd wordt of ik mijn goede naam verlies.

Volgende maand meer hierover.

JOSE.

DEEJAY AANGEBODEN:

Hallo, mijn naam is Frank Vermang. Als FRM-lezer kan je reeds langer dan een jaar m'n reportages aantreffen. Van m'n 16e af ben ik actief bij radio betrokken en -zonder op te scheppen- kan ik zeggen, dat ik behoorlijk wat afweet van radiomaken in al zijn vormen en facetten. Dit jaar komt er echter een eind aan mijn studies zodat ik vanaf oktober bij een radiostation full-time kan gaan werken. Als jouw station geïnteresseerd is in mij, neem dan gerust, voor meer informatie, contact op met:

FRANK VERMANG,
DUINHELMSTRAAT 31,
8400 OOSTENDE.

Ik kan wellicht meer voor je radiostation doen, dan je zo zou denken en.... ik ben vrijgesteld van legerdienst.

IPS PRINTEN

Het F.R.M. heeft het restant van de printen van IPS overgenomen. De volgende printen zijn nog leverbaar:

5 WATT FM-ZENDER.

Dubbelzijdige print van de 5-Watt zender uit FRM 6-1984 met componenten opstelling. De print is geboord.

PRIJS: Fl. 25,00 p.st.
5 stuks fl. 100,00

Inl. FRM Tel: 020-327464
Postbus 10252
1001 EG Amsterdam

HET MEDIABELEID IN NEDERLAND

door John Wendale

VOORAL KLEINSCHALIGE OMROEPEN DE DUPE

Meestal, wanneer er over het onderwerp lokale omroep wordt gesproken of geschreven, wordt de relatie met het overige audiovisuele aanbod zelden gelegd. Dit is op zichzelf niet zo bijzonder, omdat over deze vorm van omroep zelf heel wat valt te zeggen. Hier wil ik echter het accent leggen op het rollenspel van de verschillende overheden en de invloed van de consument (burger) en techniek op het mediatelevisiebeleid.

Wat is er meer vanzelfsprekend dan dat nieuwe media-initiatieven een kans krijgen; zeker in die gevallen waar door de overheid daarvoor (gedeeltelijk) het voortouw is genomen. Helemaal geldt dit in ieder geval niet voor de lokale omroep in Nederland.

Kleinschalige radio of televisie is met het huidige regelingsbeleid eigenlijk ten dode opgeschreven. Door alle van bovenaf opgelegde beperkingen is er van alle goede ideeën rond lokale omroep maar bitter weinig overgebleven; niet meer dan 'n stukje speelgoed voor radio-hobbyisten. Zou men zich bij WVC wel realiseren welke positie lokale radio of televisie zouden moeten innemen ten opzichte van regionale, nationale en internationale concurrentie?

Als men lokale radio of televisie wil invoeren, dan is het zaak dat zo'n ontwikkeling ook een kans krijgt. Men moet zich goed realiseren welke positie lokale radio en tv innemen ten opzichte van de nationale en internationale concurrentie. Want een plaatselijk station moet het kunnen opnemen tegen het groeiende andere aanbod op onze kabels. Een voorwaarde voor het elagen van bijvoorbeeld lokale tv is, dat het op hetzelfde professionele niveau kan opereren als de concurrentie. Hoe goed soms ook amateurs hun best doen om met luttele financiële middelen een paar uur per dag met de lokale omroep uit te zenden. Wat heeft het voor zin om lokale radio en tv te laten opereren, als zij slechts door een enkeling worden beluisterd, c.q. bekeken?

NATIONAAL

Het blijkt dat we nog steeds worden geconfronteerd met de rol van de overheid als verdeler. Want ook op dit moment nog is er volgens de Medlanota spreke van schaarste, zodat het gerechtvaardigd zou zijn dat de overheid regulerend kan optreden. Als je die z.g. schaarste in de ether nader bekijkt, dan is die inderdaad niet op te heffen. Meer door de toepassing van de kabel is de relatieve schaarste wel op te heffen. Hoe meer het tekort aan omroepfrequenties echter terugloopt, hoe minder bemoeienis er van de kant van de overheid moet zijn. Want door de komst van de satellieten en de kabel is er niet alleen een zaa van ruimte voor omroep ontstaan, maar tevens voor allerlei nieuwe vormen van communicatie. De landelijke overheid moet hiervoor zo min mogelijk regels stellen. Nu dit gebeurt bestaat het gevaar van stilstand in de vooruitgang. En wanneer een volgend

kabinet zou besluiten om noviteiten juist wel een kans te geven, is de achterstand nauwelijks in te halen. Daarom is het zaak dat exploitanten en gemeenten met hun kabelnetten zoveel mogelijk trachten up to date te blijven. Het gaat niet om het regelen van verboden, maar om het regelen van vrijheid.

Voor de echte vrijheid van de omroep moeten we zo'n zestig jaar terug. Het waren toen slechts enkele amateurs, die onbelemmerd met het fenomeen radio bezig waren. Ook bedrijven als Philips zagen al spoedig de mogelijkheden in van Bell's uitvinding. Maar -zoals gebruikelijk in Nederland- gingen die amateurs zich verenigen, met als resultaat dat er algemene, socialistische, christelijke en katholieke radioclubs ontstonden. Het verdere verloop zal je bekend zijn. Het was in de bezettingstijd dat er tal van regels, verordeningen, maar vooral ook beperkingen werden ingevoerd, waarvan merkwaardig genoeg na de bevrijding veel is blijven hangen. De intrede van de pure verzussing en overheidsbemoeienis was daarmee een feit geworden. De rol van de overheid had niets meer te maken met wat deze ooit was geweest: namelijk verdeler van frequenties en toezichthouder op de toegepaste techniek. In toenemende mate werd de programmering van de zussen een onderwerp waar steeds meer ambtenaren zich mee gingen bemoeien, onder het cultureel-politieke argument van het pluriforme media-aanbod.

Toen in de jaren '50 de televisie haar intrede deed en de verzussing haar absolute hoogtepunt had bereikt, bleek dit kastje al snel een medium met verborgen revolutionaire eigenschappen. Met de komst van de tv vervaagde de identiteit van de omroepen steeds meer. Zo zijn er vandaag de dag heel wat mensen lid van een omroep geworden door een abonnement op een programmablad te nemen met de aantrekkelijkste prijs of met de handigste uitvoering en waargeve van het gebodene. Het wordt steeds duidelijker, dat de omroepen in mindere mate van binnen-uit door de maatschappelijke invloeden worden gevoed. Er zijn dan ook groeiende tendenzen waar te nemen, die de deur naar de ontzussing op een kler gaan zetten.

Ieder monopolie in de media verstikt de vrije konsumentenkeuze en versmalt de pluriformiteit, die WVC zo hoog in het vaandel draagt. Omdat de schrijvende pers nooit een rol heeft mogen spelen in de audiovisuele wereld, zijn zij daarvan min of meer het slachtoffer geworden. Sommige gedrukte media waren er zo slecht aan toe, dat daarvoor door de overheid een speciaal fonds in het leven geroepen moest worden. Konstans is het de zorg van de overheid geweest om die pluriformiteit van de media te waarborgen. De zorg was meestal gericht op de bestaande zussen en de gevastigde kranten en tijdschriften. Veel nieuwe ontwikkelingen heeft CRM en nu WVC tot zwijgen gebracht of beperkingen opgelegd. Hoewel minister Brinkman op een

mediebijeenkomst in Londen een ballonnetje oplet over een mogelijk derde commercieel tv-net, verbond hij er meteen allerlei restricties aan, die niets te maken hebben met een gezonde, creatieve en publiekegerichte zender. Het wordt tijd, dat de overheid overgaat tot een meer motiverend beleid met slechts een voorwaardenscheppende en co-ordinerende functie. Tot nu toe is er voortdurend sprake geweest van de destructie van het ongewenste in plaats van de constructie van het gewenste.

INTERNATIONAAL

Als we naar de Internationale ontwikkelingen kijken, dan geven steeds meer landen om ons heen het goede voorbeeld, waarbij op nationaal, regionaal en lokaal niveau, zowel vanuit de bevolking, vanuit het bedrijfsleven en de gedrukte media initiatieven een goede kans krijgen. Een duidelijk voorbeeld is Engeland, waar al sinds jaren de commerciële televisie en meer dan 40 commerciële radiostations probleemloos naast de BBC functioneren. Dit onder de hoede van de Independent Broadcast Authority, een particuliere organisatie met aandeelhouders uit alle richtingen van de maatschappij. Voorlopig zullen er jaarlijks 5 lokale commerciële radiostations aan de bestaande worden toegevoegd. Onlangs gaf de Britse regering ook toestemming aan de IBA een landelijk commercieel radiostation op te zetten.

Het voorbeeld van de Amerikaanse mediasituatie doet wat moeilijker in dit beeld, omdat daar radio en tv hoofdzakelijk alleen lokaal functioneren. Desondanks is het wellicht vermeldenswaard dat er meer dan 9.000 lokale commerciële radiostations in de Verenigde Staten in de ether zijn. Iedere stad heeft er wel een paar. In sommige grote steden loopt hun aantal zelfs op tot 40 of 50. Vrije keuze voor iedereen, want per regio zenden bijna alle stations anderssoortige programma's uit (formats), die verleren van 24 uur nieuwradio tot pop rond de klok. En in Amerika floreert de gedrukte pers als in geen ander land. Het is hen dan ook -zoals dat in Engeland het geval is- toegestaan te participeren in de omroep.

Eigenlijk hoeven we het niet zover te zoeken: in België bijvoorbeeld werd onlangs de kabel vrijgegeven en hebben vele initiatiefnemers (hoofdzakelijk piraten) een zendvergunning gekregen om op de FM te gaan uitzenden. En -vooruitlopend op een te verwachten positieve beëindiging van de Belgische regering- wordt deze zogenaamde niet openbare stations eivast toegestaan lokale reclame te voeren; eerder nog dan de BRT in staat is dat landelijk te doen.

Zelf zitten wij gevangen in de kool van Faraday, die de Nederlandse overheid over onze radio's en tv's heeft geplaatst, hoewel nu het schaarste-argument van beschikbare frequenties sinds de komst van kabel en satelliet niet meer opgaat. Al lijkt er soms op of de

opper-WVC-er Brinkman de bestaande omroepen het leven zuur wil maken, in werkelijkheid blijft hij de beschermengel van EO tot Veronica. Het is een tweeslachtige houding. De minister is voortdurend in het nieuws als het gaat om maatregelen tegen de omroepen, zoals ten aanzien van de merchandising, het afbeelden of noemen van firmanamen e.d. eerste bij om nieuwe vormen van omroep, die concurrentie zouden kunnen betekenen voor de zullen, meteen te verbieden of kensloos te maken. Maar dit protectionisme zal eerder leiden tot het omvallen van de zullen dan tot een gezond voortbestaan. Want ook de omroepen krijgen nauwelijks kans om nieuwe initiatieven tot uitvoering te brengen.

HET VRIJE MARKTBEGINSEL

In de Informatie maatschappij, die wij zijn binnengetrokken, valt niet te ontkomen aan de vrije toepassing van het marktbeginnsel. Inmiddels zijn Sky Channel, Music Box en Filmnet ATV daar duidelijke voorbeelden van.

De exploitanten van nieuwe media worden steeds vindrijker en vinden mazen in de wetgeving of weten door de toegepaste techniek uiteindelijk toch hun doel te bereiken. Zo wordt momenteel gewerkt aan een radiostellietstation dat op Nederland gerichte reclame wil gaan uitzenden. Dit blijkt mogelijk te zijn omdat in de mediawetgeving kennelijk alleen verbodsbepalingen over televisiereclame zijn opgenomen.

Maar ook met de oude vertrouwde techniek is dit nog steeds mogelijk, want alweer sinds twee jaar bestrijken de zeezenders Caroline, Laser 558 en sinds enige maanden Radio Montique grote delen van Europa vanuit de ongreepbare positie in de internationale wateren. En binnen de wereld van de vrije radio worden ook plannen gemaakt voor legale Europese satellietradio. Wanneer opnieuw de overheid zou willen ingrijpen om hen het zenden te beletten, zal het weer de techniek zijn, waarmee maatregelen zullen worden omzeild. De ontvangsteapparatuur voor satelliet is al in de handel en zal over een aantal jaren goedkoper zijn dan de stereotoren, die wel in iedere huiskamer is aan te treffen. Zelfs antanneverboden kunnen deze ontwikkelingen, die op den duur ook voor tv opgaan, niet meer tegenhouden, want al met schoteltes van 50 cm, die je tussen de begonnie's kwijtkunt, zijn goede resultaten te behalen.

MONDIGER

Eigenlijk zou dit alles niet nodig moeten zijn. Nederland is het dichtstbekeerde land ter wereld. Helaas blijkt in de praktijk de vrije keuze voor luisteraar en kijker beperkt te worden door een aantal factoren waar hij/zij nooit invloed op heeft gehad. De meeste kabelnetten hebben te kampen met een gelimiteerd aantal kanalen dat meestal niet hoger is dan 12, terwijl op dit moment in het westen van ons land technisch gezien al 41 tv-stations zijn te ontvangen. De kosten, die gemaakt zouden moeten worden voor uitbreiding van het aantal kanalen, komen veelal direct of indirect voor rekening van de kabelabonnee. Daar bovenop volgt dan nog de verrekening van de auteursrechten. En is het niet de landelijke overheid die bepaald waarmee de kabel wordt gevuld, dan is het de exploitant -zoals een gemeenteraad- dat wel. Meer de burgers

worden steeds mondiger, vooral dankzij die media. Zo werd in een aantal steden het scala van tv-programma's, dat door de gemeentebesturen was vastgesteld, veranderd en uitgebreid nadat ektacommittees dozen vol handtekeningen bij het gemeentebestuur hadden aangeboden.

Het zal dan ook voor veel gemeentebesturen steeds moeilijker worden keuzen te maken bij de samenstelling van het kabelaanbod. De schaarste uit de ether heeft dan ook grotendeels plaatsgemaakt voor de schaarste op het kabelnet. De vraag dient zich echter op of er behoefte bestaat bij de consument aan 40 of 50 televisiestations. En als blijkt dat -technisch gezien- maar de helft van het totale aanbod kan worden doorgegeven, wie maakt dan de keuze? De gemeenteraad? Een Kabelraad? Of toch WVC?

Hoe dan ook, de kabelabonnees blijven op die manier met een programmeerkeuze opgezadeld zitten, waar zij nauwelijks of geen invloed op hebben gehad. Het komt er niet op aan om klakkeloos nieuwe technologieën te ontwikkelen en toe te passen, waardoor we de hele wereld in de huiskamer kunnen krijgen. Het streven zou er op gericht moeten zijn om een bewust evenwicht te construeren tussen electronica en consument. Voor dit doel is het allereerst nodig aandacht te schenken aan de informatiebehoefte van het publiek. Dit vereist een andere opzet van het sociale onderzoek, dat meestal uitgaat vanuit het belang van gevestigde instituten, van wie de wens tot continuering van het beleid bij voorbaat vaststaat.

Culturen vanuit de gehele wereld komen al jaren via de beeldbuis onze huiskamers binnen. Je kunt verwachten dat de gemiddelde kijker beter in staat is om weer te geven hoe 'n Amerikaanse rechtszaak verloopt dan een Nederlandse. Wordt streks het aanbod van buitenlandse stations groter, dan kan dit enerzijds zijn positieve invloed hebben op bijvoorbeeld de eenwording van Europa, meer anderzijds vooral de regionale en lokale informatie en cultuur verdringen.

Het initiatief tot de oprichting van Olympus TV, waarbij sprake zal zijn van internationale uitwisselingen van cultuur, is in het kader van die eenwording alleen maar de moeite waard. Het nieuwe TV satellietstation dat alnd dit jaar zal ontvangen met op geheel Europe gerichte culturele en informatieve programma's, wordt verzorgd door een aantal Europese omroepen. De N.O.S. heeft hierbij een leidende en co-ördinerende functie. Het project wordt zeer professioneel aangepakt om op zijn beurt weer te kunnen concurreren met andere vergelijkbare media, zoals Sky Channel.

KONKURRENTIEPOSITIE

Er is niet alleen met nationale of internationale media de strijd om de kijker of luisteraar. Hoewel de mens over steeds meer vrije tijd gaat beschikken, kan hij niet overal tegelijkertijd naar kijken of luisteren. Het zullen onder de huidige omstandigheden vooral de regionale en lokale omroepen zijn, die in dat opzicht het onderspit moeten dalven. En juist deze media zouden een belangrijke rol kunnen spelen in de informatieverstrekking over de woonplaats en omgeving. Willen de lokale en regionale stations het kunnen opnemen tegen hun 'grote broers' dan zullen ook zij zeer professionele geluiden en beelden moeten kun-

nen produceren. Maar daar is geld voor nodig. Uit de praktijk blijkt dat zowel de burger als de overheid weinig of totaal niet bereid zijn een financiële bijdrage te leveren met name ten behoeve van de lokale omroepen. De regionale omroepen worden in dat opzicht wat beter bedeed. Daar staat dan weer tegenover, dat de luisterdichtheid soms onder die van menig piratenstation ligt, zoals recente onderzoeken aantoonde.

Is er echter sprake van subsidie bij de kleinschalige omroepen, dan dient natuurlijk voorop te worden gesteld, dat er door welke overheid dan ook geen inhoudelijke rol kan en mag worden gespeeld. Iedere vorm van bemoeienis in de programmatische sfeer is volstrekt uit den boze. Ook de gemeenten moeten hier verre van blijven. Er is dan ook in de wet bewust een scheiding gerealiseerd tussen hard- en software. Dit ter voorkoming van het feit, dat de meest kapitaalcrachtige kabelexploitant een monopoliepositie zou kunnen innemen ten opzichte van het aanbod op die kabel.

SUBSIDIEBELEID

Een gemeente moet toeanadering zoeken tot de (representatieve) lokale omroep, wanneer zij programma's zou willen brengen voor haar bevolking. De journalistieke eindverantwoordelijkheid blijft daarvoor beslist bij de lokale omroep ligen. Het is zelfs mogelijk, dat een lokale omroep de gemeente -als programma-producent- uit haar studio's kan weren. Op z'n zachtst gezegd is het opmerkelijk, dat vergaderingen van parlement en Provinciale Staten wel in hun geheel via de kabel mogen worden uitgezonden en dat een gemeente haar reedsvergaderingen zelf slechts via de kabel bij de inwoners thuis kan brengen, wanneer er in de stad geen lokale omroep is. Vreemd genoeg is diezelfde gemeente wel opgedragen zich uit te spreken over de representativiteit van de lokale omroep. En volgens het ontwerp van de Mediawet gaat de gemeentelijke taak nu ook zover, dat zij moet bevorderen dat eventueel meer gegedigen samengaan tot een omroep voor de hele gemeente. Dit gaat opnieuw al aardig de richting uit van overheidsinmenging. Het geheel van de gemeentelijke co-ördinatiebetaken strookt niet bepaald met de door de overheid geschetste afstand, die een gemeente dient te houden van de beleidsvorming bij de lokale omroep. Tevens kan er gevaar in schillen dat er inmenging zou kunnen ontstaan, wanneer subsidie aan de lokale radio of tv wordt verstrekt door de plaatselijke overheid.

Ook zouden lokale omroepen uit vrees voor beëindiging van de subsidie wellicht eerder geneigd zijn de gemeentelijke betutteling te aanveerden, dan wanneer dat niet het geval zou zijn.

Subsidie dient de gemeente geen enkel recht te geven tot inmenging in de beleids- of programmatische aangelegenheden. De lokale omroep dient in dat opzicht een gelijke behandeling te krijgen als iedere andere instelling die voor subsidie in aanmerking komt. Iets anders is het om te komen tot een goede vorm van samenwerking tussen lokale omroep en gemeente. De kwaliteit van de eenmaal gevestigde omroep is erbij gebaat, omdat nu eenmaal veel van het plaatselijke nieuws afkomstig is van de gemeente. Lokale omroepen dienen in dat opzicht dan ook een gelijke behandeling te krijgen als alle andere nieuwsmidia, die door de gemeente van informatie worden



Topstations kiezen Top Format!

Wie zich professioneel en kritisch met radio bezighoudt weet dat het belangrijk is om luisteraars voortdurend te blijven boeien. Zorg daarom voor aantrekkelijke jingles en (bovenal) solide commercials! De produkties van Top Format bewegen zich al jaren op een eenzaam hoog kwaliteitsniveau. Daarom kiezen Topstations voor Top Format.

Op onze gloednieuwe democassette hoor je wel waarom. De nieuwste trend in jetjingles, supershouts, hot whispers, station songs, image id's en natuurlijk classy commercials!

**Op verzoek zenden wij prijzen en (chrom-dioxide) democassette.
Kosten FL. 25,-/Bfr. 500,- incl. porto.**



TOP FORMAT PRODUCTIONS BV De meest professionele jingleproducent in de Benelux.
Postbus 6040, 2001 HA Haarlem, Nederland. Tel. 023-320640/310522. Telex 41605 tkom/top.

voorzien. De meeste lokale omroepen worden echter in het leven gehouden door donaties en bijdragen van eigen medewerkers en leiden een armatlerig bestaan. De lokale omroepen moeten het -op die wankale basis- opnemen tegen een kabel, die steeds meer wordt gevuld met zwaar concurrerende professionele zenders.

Een andere concurrentieleseg wordt getreden door de detailhandel, onder andere tegen de grootwinkelbedrijven. Niet alleen dat deze laatste in de mogelijkheid zijn landelijk in alle kranten te adverteren, maar ook op radio en tv. Zowel voor het voortbestaan van de detailhandel als van de lokale omroep zou plaatselijke radioreklame een uitkomst zijn. Opmerkelijk is wel, hoe de PvdA (Coets - zeg maar Aad) de laatste tijd steeds meer gaat voelen voor reclame op de lokale radio. Maar ja, de gemeenteraadverkiezingen zijn weer in aantocht! O.m.v. reclame-inkomsten zouden lokale omroepen met betaalde baroepskrachten programma's kunnen maken waar het publiek naar wil luisteren. De blauwdruk voor de opzet van onafhankelijke commerciële lokale omroep ligt klaar in Engeland, zoals ik al eerder benadrukte. Wat betreft de financiering en de investeringen om een lokale omroep te kunnen laten functioneren zou zeker gekeken moeten worden naar het Engelse model, waarbij met lokale radio, gefinancierd uit reclame, naast sociaal-culturele instellingen ook commerciële organisaties in de gelegenheid worden gesteld deel te nemen. Want ook zij maken deel uit (en een zeer belangrijk deel) van onze maatschappij. En als de plaatselijke pers de kans zou worden geboden om financieel te participeren en een aandeel te krijgen in de nieuwvoorziening

plus management van dit type omroep, is gelijktijdig de angst bij die groep voor delende inkomsten uit advertenties omgezet in motivatie. Lokale krant en omroep zouden op die manier gecombineerde reclamekontrakten aan hun adverteerders kunnen aanbieden. Het is vanzelfsprekend, dat een dergelijke opzet ook regionaal tot de mogelijkheden moet kunnen behoren. Door toepassing van die werkwijze, komt de lokale en regionale omroep los te staan van overheidbevoelenis en mogelijke beïnvloeding in de programmatische sfeer. Vreemd genoeg wordt echter nu door die overheid reclame op radio en tv verboden om afhankelijkheid te voorkomen. Op die wijze is een vicieuze cirkel ontstaan waar niemand mee te gebaat, de consument niet, de plaatselijke middenstand niet en de lokale omroepen niet.

Verder zou erneer gestreefd moeten worden om lokale radio ook via de ether te kunnen laten uitzenden op de FM-band. Piraten, die vaak met veel commercieel succes op die band opereren, bewijzen dat dit niet al te grote investeringen vergt.

Alsof alle aandacht niet nodig zou zijn voor de verbetering van de landelijke, regionale en lokale omroep, wordt er in de kabelregeling (aan onderdeel van de mediawetgeving) een nieuwe vorm van omroep genoemd: de Agglomeratie-omroep. In de ontwerp-Mediawet zelf wordt dit - om het allemaal nog duidelijker te maken - een Streekomroep genoemd. En wat tegenwoordig doorgaat als Regionale Omroep wordt in die wet als Provinciale Omroep betiteld. Kun je het nog volgen? Zo'n Agglomeratie-omroep zou ingesteld dienen te worden met de gedachte dat kleinere gemeenten, waar een lokale omroep niet mogelijk is, hiervan zouden

kunnen profiteren. Maar ook hier zitten er haken en ogen aan de financiering. Niet alleen dat per gemeente er wellicht totaal andere behoeften bestaan aan informatie via de radio; bovendien moeten die gemeenten het samen eens zien te worden over de eemantelling van het bestuur van zo'n Agglomeratie-Omroep. En, je raadt het misschien al, de financiering komt natuurlijk weer op het bord van de gemeenten te liggen. Opnieuw de vraag, hoe de onafhankelijkheid hier goed valt te waarborgen en of de lokale overheid nu opeens wel met geld op tafel wil komen voor dit type omroep.

REGIONAAL

Voor regionale omroep geldt ook, dat de onafhankelijkheid -hoe er dan ook wordt gefinancierd- een vereiste is. En voor die financiering van de Regionale omroep gaat de Mediawet uit van een paar financieringsbronnen, waarbij landelijke heffing in principe wordt uitgeeloten. Eventuele tekorten, die bijvoorbeeld binnen een provinciale regeling zouden kunnen ontstaan in dunbevolkte gebieden, moeten uit de rijkbijdragen voor de omroep worden betaald. Verder is het vreemd, dat in de ontwerp-Mediawet wordt vastgehouden aan het idee 1 omroep per provincie toe te laten. Het kabinet heeft zich uitgesproken voor een maximum van tien gulden aan de te heffen opslagen voor de omroepbijdrage. Maar het schijnt, dat al met zeven gulden voor Zuid-Holland twee omroepen te realiseren zijn. Ook wordt in de Mediawet gesteld, dat regionale omroepen gebaat zouden zijn met een niet al te groot verzorgingsgebied. Echter, alleen al in Zuid-Holland woont 20 procent van de Nederlandse bevolking,

maer er le slechte 1 omroep per provincie toegeestaan. Hier is dus zeker sprake van een remmend beleid. Minister Brinkman heeft de Provincies gevraagd naar hun mening over Regionale Omroep. Op hun beurt melden de provincies er wel poeltief tegenover te staan, maar dat dit niet moet inhouden dat de financiering door betalingen van de provinciebewoners zou moeten worden geregeld. Bovendien is het bedenkelijk dat de WVC-minister de mening van de provincies vroeg, terwijl zijn beleid t.o.v. de Regionale omroepen al was vastgelegd in zijn ontwerp-Medianaota.

Sommige mensen maken zich druk over de rol van de overheid in medialand en hekelen de bemoeizucht van WVC en moeten toezien, hoe een aantal politici het mediabeleid op negentiende eeuwse wijze

blijft veretlikken. En opmerkelijk, zelfs bijna lechwekkend is het eigenlijk, wanneer je bedenkt dat de mediabeleid wordt gemaakt of beïnvloed door politici, die niet eens tijd hebben (of zelfs mogen hebben) om naar de televisie te kijken. We hebben dit minister Brinkman wel eens horen zeggen op tv..... Jij ook?

De politici dreigen het te verliezen van de oprukkende en niet meer te stuiten techniek. Het wordt tijd dat sommige politici in de landspolitiek zich herinneren dat we in de 20e eeuw leven. De techniek lijkt al een eeuw verder, want het satelliettijdperk is maar een tussenstapje. De satelliet met de kabel als verlengstuk kan nu nog door Big Brother worden tegengehouden, maar een omroepers-teleliten met sterke zenders, die door de consument zelf kunnen worden opgevan-

gen, valt niet te ontkomen.

De nieuwste techniek, die van het digitaliseren, maakt het mogelijk -goedkoper dan per satelliet- in computertaal over een gewone telefoonlijn beelden en geluiden over lange afstanden door te sturen. Je kunt je voortellen dat een uitgever of een andere organisatie die de toegang tot de kabel wordt ontzegd, via die digitale techniek strake in iedere huiskamer kan binnankomen met een glashelder geluid en/of beeld. Iedereen, die een bedrag voor de rechten betaalt, kan dus radio- of televisiestation worden..... Hiermee is ook het scheersteprobleem opgelost en eveneens de betutteling door WVC.

VRIJE RADIO & TV NEDERLAND

Heer Hugo's Uit de Waard door Peter van Dijk

Hallo, lieve medestrijders voor een vrije ether, vanuit een 'strijdbaar' Heerhugowaard heb ik vele positieve berichten voor u. Nadat Orion TV op 22-5-1985 gepakt was, hebben de Noord-Hollanders 'hard' teruggeslagen. Zo zagen de volgende stations het levenslicht: OTS-TV, Bomenwijk TV, Zondag TV en..... Orion 2.

Verder zijn teruggekeerd: Ultra, Trix, Fantomas en Cosmos TV. De Bond voor Videotheekhouders probeert -via allerlei slinkse wegen- de TV stations het zenden onmogelijk te maken, helaas voor hen zonder merkbaar resultaat.

Populair TV levert toch zijn programmaboekjes, weliswaar niet in de vrije verkoop, maar op een 'legale' wijze, n.l. aan de leden. Het was dit station onmogelijk gemaakt om via de gebruikelijke verkooppunten de programmaboekjes te verkopen (rechterlijke beslissing, 8 verkooppunten veroordeeld).

De actie tegen het vroegere Nova TV heeft tot op heden (27-6-1985) geen problemen voor deze mensen opgeleverd. De Noord-Hollandse persmedia doen het voorkomen, alsof de Bond voor Videotheekhouders, waar slechts 57 videotheeken bij aangesloten zijn, de enige legale organisatie zou zijn.

OVERZICHT VRIJE TV AUGUSTUS 1985

NAAM STATION	KANAAL	REGELMATIG	ONREGELMATIG
OTS-TV	24- UHF		TEST
POPULAIR TV	25 UHF	XX	
	26 UHF	XX	
SATELIET TV	29 UHF		XX
UNIEK TV	30 UHF		
FANTOMAS TV	31+ UHF		XX
BOMENWIJK TV	32+ UHF		XX
ZONDAG TV	33- UHF	XX	
COSMOS TV	34 UHF		XX
TV 2000	34+ UHF		XX
GALAXY TV	35- UHF		XX
ORION 1 TV	42- UHF	XX	
ULTRA TV	50 UHF	XX	
AC-TV	52 UHF		XX
COAX TV	57 UHF	XX	
TRIX TV	60 UHF		XX
ORION 2 TV	66+ UHF	XX	

Verder bereikte mij het bericht, dat ook Friesland, Groningen, Drente en Leerdam hun eigen vrije TV stations hebben gekregen.

Echter, de andere 743 legale videotheeken welke Noord-Holland rijk is, staan niet negatief tegenover de vrije TV stations.

Ik vraag me wel eens af, waarom deze vrije videotheeken geen eigen organisatie oprichten, welke -in samenwerking met de vrije TV stations- diverse films onder de aandacht van het publiek kan gaan brengen.

Ondanks alle positieve berichten betreffende het populairder worden van de vrije TV, moeten we natuurlijk in de gaten houden dat deze activiteiten diverse machtsgroeperingen een doorn in het oog zijn. Ik geloof niet zozeer dat deze organisaties tegen vrije TV zijn, maar dat de angst voor het nieuwe de desbetreffende mensen parten speelt.....

TIPS VOOR ONTVANGST VAN VRIJE TELEVISIE:

Regelmatig bereiken mij vragen over de ontvangstmogelijkheden in den lande van vrije TV stations. Daar ik geen technicus ben, moest ik te rade gaan bij een gedegen antennespecialist. Wanneer u beneden de lijn Amsterdam-Amersfoort woont, is ontvangst wel mogelijk, maar alleen met geavanceerde antenne-apparatuur, dus wordt het een kostbare geschiedenis. Boven deze lijn voldoen: Fuba C of E + Sonim versterker, gezamenlijk ca. fl. 240,-- of Vesa 818 N60 + Arcodan 64013, gezamenlijk ca. fl. 475,--.

Bij deze antennekosten komen nog de bedragen voor pijp, bedrading, rotor en eventuele installatiekosten. Dit is natuurlijk ook weer afhankelijk van afstand, woonomgeving, gebruikte materialen en gesteld uurloon van de installateur. Over rotors verschillen de meningen, maar uit eigen ervaring weet ik dat Channel Master tot de betere merken behoort. Om alle kosten eens op een rijtje te zetten, geef ik hier twee voorbeelden: een goedkope en een voor de veeleisende kijker:

VOORDELIGE SETS -----	DUURDERE SETS -----
Fuba E of C ant. fl. 100,--	Vesa 818 N60 ant. fl. 225,-
Sonim versterker fl. 140,--	Arcodan 64013 verst. fl. 250,-
Sonim rotor fl. 120,--	Channel Master rotor fl. 300,-
Rotor kabel 10m fl. 20,--	Rotorkabel 10 meter fl. 20,-
Witte coax 10m fl. 15,--	Grijze coax 10 meter fl. 30,-
Pijp 4m fl. 60,--	Pijp 4 meter fl. 80,-
Beugels; 2 stuks fl. 10,--	Beugels; 2 stuks fl. 20,-
Installatie a fl. 50,-- p/uur fl. 200,--	Installatie a fl. 50,-- per uur fl. 200,-
-----	-----
Totaal: fl. 665,--	fl. 1125,-

Uiteraard zijn de ontvangstmogelijkheden met de set van fl. 1125,-- groter dan bij de 'voordelige'. Met name de duurdere materialen + gevoeliger antenne zorgen ervoor dat -afhankelijk van condities- meer stations beter ontvangen worden. De goedkopere set zorgt -vooral bij condities- voor problemen met bijvoorbeeld oversturing van de ontvanger, waardoor hinderlijke mengproducten ontstaan over de gehele band. Maar voor de niet zo kritische kijker voldoet de eerste set goed. Natuurlijk zijn er nog vele andere mogelijkheden, die allen tussen deze twee uitersten liggen qua prijs.

Buiten de stations, die maandelijks in het overzicht worden opgenomen, zullen er ongetwijfeld meerdere zijn, maar daar de ontvangstmogelijkheden hier niet onbeperkt zijn, zult u zelf even een kaartje naar het FRM moeten sturen over het desbetreffende station. In het

eerstvolgende nummer worden deze gegevens dan opgenomen in deze rubriek.

Gaarne geef ik nu de typmachien over aan Ron Suurbier (indien aanwezig) voor het radiogedeelte. Groetjes en tot een volgend keer.

Met een gerichte aktie door politie en RCD is op dinsdag 2 juli Universe Radio uit de lucht gehaald. Het moest ervan komen: een groot bereik en behoorlijk populair in Noord-Holland. Met opvallend veel vertoon is de zendinstallatie alsmede de complete studio in beslag genomen, dit alles onder het toezien van de officier van justitie. Aangezien de TV-piraat Holiday-TV op het moment van de aktie het radioprogramma van Universe doorprikte tijdens de pauze, werd deze en passant ook maar even meegenomen. Bij Universe werden 3 mensen aangehouden. Volgens

inside-informatie bedraagt de totale schade aan inbeslaggenomen apparatuur rond de 35.000 gulden. We wachten vol spanning af, wanneer Universe weer terugkomt.

Wat betreft de lokale TV is in mijn woonplaats alleen nog Orion-TV nog redelijk te ontvangen, vandaar dat ik vorige maand meldde, dat de kabelaansluiting voor mij een welkom iets was.

Uiteraard is in deze vakantietijd weer een waar woud van gepriegel te horen op de FM-band.

Op de voorpagina van een der bladen van de Ver. Noord-Hollandse Dagbladen (wie anders) heeft de voorzitter van deze bond, onze vriend H.v.d.Tak openlijk verklaard, dat hij bereid was om de nationale zenders te storen, zodat het net leek alsof de lokale TV's de schuldigen waren. Dus weten we bij deze de ware schuldige.

RON SUURBIER.

FREE RADIO ROTTERDAM

Al meer dan 5 jaar!



Free Radio Rotterdam: een kwaliteitsstation, dat reeds meer dan 5 jaar bestaat, iets wat tegenwoordig een unicum is in Rotterdam. Zijn alle grote namen als Atlantis, Amerika, Havenstad, Stad-Rotterdam, ROS etc. verdwenen, FRR is er nog als laatste der Mohikanen. Het logische gevolg daarvan is dan ook geweest dat veel reclame van deze stations naar FRR stroomde. En ik mag stellen: niet de kleinsten en zeker niet de slechtsten. Na deze stroom volgden de DJ's, die hun heenkomen zochten bij de enig overgebleven 'piraat', die het nog aankon, c.q. aandurfde en tot voor kort nog 24 uur per dag ook. Een logische zaak, want een DJ wil gehoord worden en indien mogelijk door een zo groot mogelijk publiek en waar kan dat beter? Daarbij komt: heeft iemand eenmaal iets van piraterij geproefd, dan is ie verloren en probeert op welke wijze dan ook weer wat van zich te laten horen.

RECORD

Medio maart j.l. vestigde dit station nog een griezelig record. Ze zijn er nu 1 maal (maar dat is inmiddels alweer achterhaald) meer uitgehaald dan Atlantis en dat was -zoals een ieder waarschijnlijk wel weet- bijna lopende bandwerk gedurende iets meer dan 2 jaar. Het is dus in 't geheel niet vreemd, dat RCD + politie 2 of soms 3 maal per maand de hele boel weer eens mee komt nemen. Ondanks dat heeft FRR een fijne, gezellige studio voor live-gebruik van werkelijk alle gemakken voorzien. De eenvoud is geen gebrek aan geld, maar noodzaak: deze maatregel kom je bij elk station tegen, dat al meerdere malen 'geplukt' is en voldoet naar tevredenheid.

De opnamestudio slaat echter alles, kwaliteit op en top, niets is te weinig, zoals op de foto's misschien beter te zien is. Werkelijk de duurste apparatuur kwamen we daar tegen: meerdere Revoxen, Spotmasters en JVC's. Alles zeer goed beveiligd en op een andere plaats gesitueerd. Zelfs een brandkast voor de mastertapes van de reclamejingles ontbrak niet.



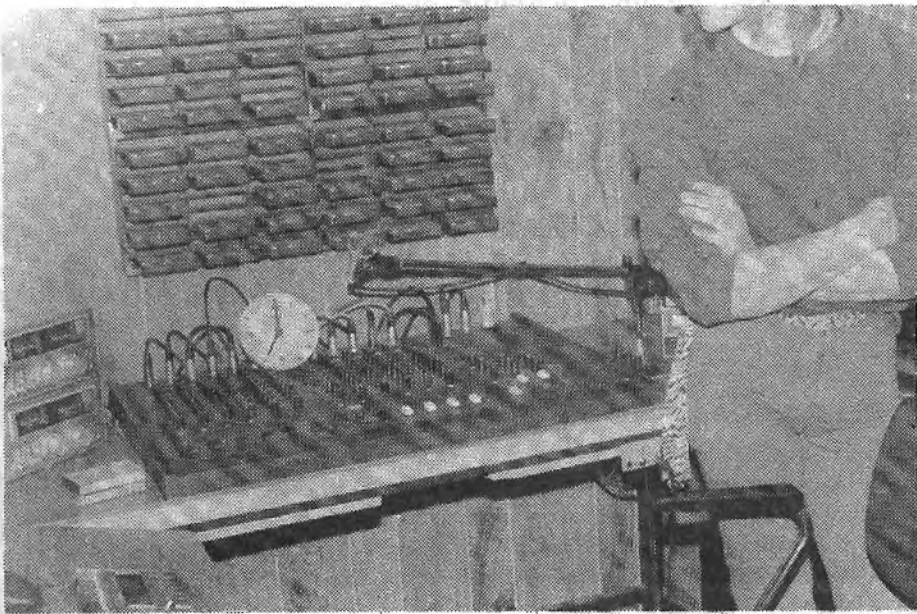

Toch is commercie niet de hoofdzaak voor de mensen achter FRR: "Commercie is bijzaak. Wij willen puur radio maken." FRR heeft zich dan ook sterk gemaakt door een stichting in het leven te roepen, want dat is een vereiste, als men WVC wil benaderen. Men praat daar met en geeft uitsluitend haar medewerking aan rechtspersonen, zoals dus bijvoorbeeld stichtingen. De harde kern van FRR, die al vanaf het begin nu meer dan 5 jaar bijeen is, werkt dan ook hard aan het voldoen aan de door WVC gestelde eisen. In de eerste plaats zou men de commercie moeten laten vallen. "Dat kan", zegt FRR, "dan halen we de broodnodige inkomsten maar uit een blad, bijv. zoals nu al wordt uitgegeven, maar op dit moment nog te onregelmatig." Voorts is het verboden om via de 'vrije ether' uit te zenden en krijgt men een plaatsje op de kabel. Dit is heden ten dage ook alweer achterhaald, want er bestaan al plannen om de lokale omroepen via beide systemen/wegen uit te laten zenden. Ook moet men kunnen aantonen representatief te zijn voor het te bestrijken gebied en ruime aandacht aan lokale of regionale informatie besteden. Ten eerste hebben 3 a 4 bedrijven het station representatief verklaard en heeft FRR nu 'n zeer grote nieuwsredactie.

FRR kan op dit moment aan 95% van de gestelde eisen voldoen. Mede door de freelance medewerkers, die soms stad en land afreizen, alle mogelijke bladen uitpluizen op nieuws en tenslotte heeft men een eigen teletekst verbinding met scherm direct naast het mengpaneel in de live-studio ter beschikking. Een complete redactie dus van ruim 30 personen voor eigen nieuwsuitzendingen. FRR kan zodoende vanaf 's morgens 9 uur muziek presenteren, doorspekt met verkeersinformatie, weersberichten en andere berichten, die voor de Rotterdammer van belang zijn en dit tot 6 uur 's avonds. Format is de piekuren is dan ook 75% muziek en 25% info. Het zal niemand verbazen, dat door dit opvallende service

gebeuren FRR meermalen in de dagbladen is belicht en zelfs doordrong in Hilversum via een in Rotterdam opgenomen TV-programma.

Op zondag brengt men behalve de voornoemde info ook nog -in de meest ruime zin van het woord- sportverslagen, soms live vanaf sporthal of veld.

Verder krijgen allerhande verenigingen zeer ruime aandacht bij FRR, een duivenmelkersvereniging is er 1 van, om maar iets te noemen. Zo krijgt elke sport of ander gebeuren op die dag extra aandacht zowel binnen de regio als in de onmiddellijke omgeving.

ARTIESTEN

Een behoorlijke organisatie dus, die zeer soepel draait en goed in de hand wordt gehouden en ook nog ruimte heeft voor interviews met artiesten. Men heeft in de opname studio, annex ontvangst ruimte reeds vele bekende mensen ontvangen of is zelf bij ze op bezoek geweest, als ze voor een toernee toevallig in ons land waren: Lee Towers, Kim Wilde, Vanessa, Dan Hartman, Golden Earring, Jacques Herb, Madonna en Wim Koopmans zijn enkele namen, die genoemd zijn. En dat ze er geweest zijn bewijst meestal een plug reklamespotje dat door de artiest ingesproken met zijn/haar nieuwste plaat daarna spoedig te horen is.

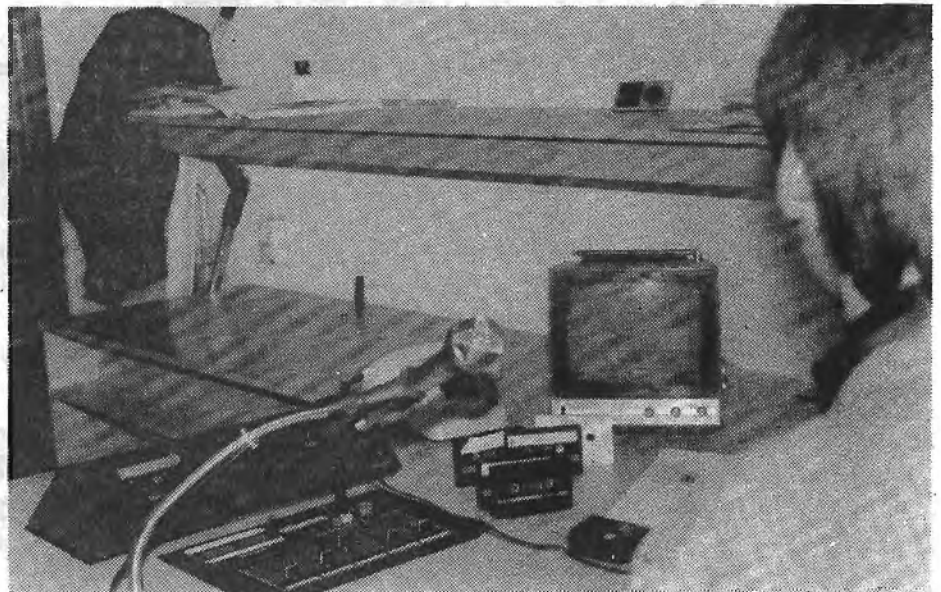



FRR zendt de programma's vanaf grote hoogte uit: ca. 50 meter en met een zeer laag vermogen (ca. 35 Watt) in stereo via 'n zogenaamde J-antenne, de voorgaande zeer prijzige Italiaanse antennes voldeden niet aan de verwachtingen of werden vaak in beslag genomen. Dus na veel experimenten, veel geld en diverse antennesystemen heeft men nu de beste en meest goedkope oplossing die wonder boven wonder het best voldoet tot nu toe. "Dit soort antennes is reeds beschreven in een FRM en prima uitgelegd" - Bob McCoy. Dat uitzenden met slechts 35 Watt mogelijk is -voorheen was 100 Watt nog niet genoeg om aan de stadsgrens te geraken- toont het RCD-werk. Het is niet noodzakelijk om met groot vermogen te werken; FRR zendt vanaf 06.00 tot 24.00 uur uit met 35 Watt.

Daarna wordt automatisch geschakeld naar de helft van het vermogen tot weer 06.00 uur. Desondanks blijft men ook 's nachts goed beluisterbaar. Wordt dit echter te gevaarlijk, dan staakt men tijdelijk denachtuitzendingen. Sommige luisteraars maken van dit hoog/laag systeem gebruik als wekkerradio. Men laat de radio 's avonds zachtjes naast bed aanstaan en valt met non stop muziek in slaap. Als het vervolgens 6 uur is en het vermogen van de zender dus omhoog gaat knalt de muziek eruit en de luisteraar dus uit bed. Werkt gegarandeerd, ik heb 't zelf geprobeerd en nu een bult op m'n kop + een deuk in 't plafond. De platenkollektie van 't station is gigantisch, omdat

elke grote, kleine, bekende, onbekende firma plugplaten toestuurt.

Voor alle zekerheid is de kollektie uiteraard op 'n andere plaats gebracht. De stationsjingles worden bij een bekend bedrijf in Amsterdam gemaakt.

Reklamespots worden door de adverteerder geleverd of indien gewenst zelf geproduceerd. Enkele van de programma's, waarmee FRR in de kijkerd loopt zijn:

Ochtend uit, middag in: elke dag rond het middag uur kan opgave worden gedaan voor 2e hands verkoop tot 1000 gulden.

Teleradio: Verzoekplaten en groeten via 010-830601

Extra, Extra: spelprogram met prijzen van klasse.

Discontinuu: non stop discomuziek; gemixd.

Easylistening & Softsound met gevarieerde muziek van rustige aard.

Come on, feel the noise: hard-rock. Rotterdam en omstrevenementen: muziek en informatie; vooral op sportgebied

Melodrie: non stop platen per 3, daarna presentatie

Klosnacht: groeten op een lokatie/themaprogramma.

2 Uur LP met de Bree/12": de ene week 6 gevarieerde LP's met toelichting; de andere

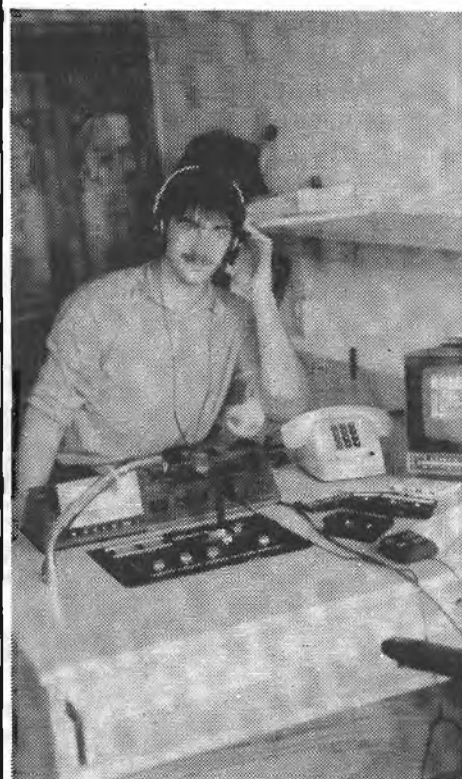

week nieuwe en oude 12 inches.

Rotterdam op z'n kop: muziek voor scholieren.

Alle programma's voorzien in informatie op allerlei gebied.

De meeste DJ's van FRR werken gewoon en maken

indien noodzakelijk een 'ingeblikt programma' in de

opnamestudio. Veel DJ's doen discotheekwerk en kennen

zodoende het klappen van de zweep, wat in de altijd vlotte

en vrolijke presentatie tot uiting komt. Een van de DJ's

van FRR is blind en hoe vreemd het ook moge klinken:

met zijn vingers kan hij na enige oefening onderscheiden

of hij de A of B kant van een plaat scherp heeft gesteld.

Iemand, die dit niet weet hoort geen verschil met de andere DJ's.

Een van de redenen dat FRR een interview vroeg, was een

schrijven van een luisteraar uit Rotterdam in FRM met de

opmerking, dat in de 5 jaar dat FRR uitzendt er nooit iets

veranderd is. Wel, het tegendeel is bewezen en er zal

zeker nog wel meer gaan veranderen.

En natuurlijk ten goede van de luisteraar. Alle programma's

worden of zijn trouwens uitgedacht en uitgewerkt door

de medewerkers zelf en na algemeen overleg worden ze in

de programmering ingepast.

- FM - EINDTRAPPEN -

50 watt in - 300 watt uit
compleet in kast met koelblok,
blower en bnc-pluggen

885,- gulden

bestel nu; tel: 072-331941

Een voorbeeld daarvan was het uitzenden in z'n geheel van een top 1000, uiteraard met hulp van de luisteraars, die 'n favoriete plaat konden opgeven. Zo ontving men ruim 1500 aanvragen. Men begon op 4/1 om 00.00 uur met nr.1000 en ging aan 1 stuk door + presentatie, tot nr. 1 op 6 januari om kwart voor 12 's nachts gedraaid kon worden. FRR werkt zeer nauw samen met Haagse en Amsterdamse stations en is verder regelmatig op braderien te vinden of organiseert een drive-in show, dit soms met rechtstreekse uitzending vanaf de tijdelijke lokatie, meest bij een der adverteerders vandaan. Voorts laat FRR weten duidelijk welwillend ten opzichte van Rijnmond te staan. Even dacht men, toen deze zender in de lucht kwam: "Dat is een grote concurrent". Maar al spoedig bleek dat ze een totaal andere aanpak van programma's hadden en men op dat gebied niets van ze te duchten had. **FREE RADIO ROTTERDAM:** Niet zomaar een 'piraat', maar een omroepstichting (legaal?) in spe?

Apparatuur opnamestudio:
AKG-mikrofoons
Mengpaneel D&R 10-12 kan.
Jinglemachines Spotmaster
(2 stuks)
Revox open reel recorder B77
2-sporen.
Cassette decks Technics (6
stuks)
Akai open reel recorders GX
636 (3 stuks)
Technics draaitafels SP 25 (2

stuks)
Limiter D&R

Uiteraard komt daar nog
apparatuur van de drive-in

show bij en om niet te vergeten
de apparatuur in de livestudio
natuurlijk, maar het zou een te
grote lijst worden om dat op te
sommen.



ZIAJA & DORST
GELUIDSPRODUKTIES



van idee tot eindproduct!

reklamespots, jingles, shouts, jocksings, whispers,
fillers, hele liedjes, snelle inserts & effecten.

☎ Studio:070-983090 Jorgen:524882 Roberto:687893

(voor een democassette f 10,- naar Miquelstraat 124^b Den Haag)

FREE RADIO ROTTERDAM 7m 100.8 MHz

F.P.R.
P.O. BOX 17000
3000 AZ ROTTERDAM
Telefoon: 010 - 836002

TOP 1000

UITZENDING VAN 4 TOT EN MET 6 JANUARI 1985

SAMENSTELLING: DE LUISTERAARS VAN FREE RADIO ROTTERDAM

PRODUCTIE: RON DE BREE
AMY BATHOORN
BERT BATHOORN
WIN VAN DER STEEN

VORGEVING: OMROEPER PRODUCTIES HOLLAND
POSTBUS 28605 ROTTERDAM

NIEUWS BULLETIN

SPECIAL





EINDELIJK DRAAIEN WE GOED, JONGENS

Zoals elk station begon Radio Columbia door middel van experimenten van twee radiofreaks met elk een meetzender een minimum vermogen. Radio COSMOS en Radio MOONLIGHT draaiden een half jaar, toen er nieuwe antennes kwamen. Niet lang daarna gingen de stations samenwerken. Onder de naam Radio KINGSIDE ging men weer een half jaar verder met een nieuwe zender. Met de 3,5 Watt werden er programma's verzorgd op 105.5 MHz. Echter, geldgebrek deed Kingside de das om en het werd stil.....

Op woensdag 5 september '84 was er weer muziek te horen op 105.5 MHz. Kingside was terug onder de naam VRIJE TILBURGSE RADIO. Er stonden een fonkelnieuwe zender en een antenne op de studio te pronken. De studio kreeg een opknopbeurt en klaar was alles. Nog eenmaal besloot men de naam te veranderen in..... Radio COLUMBIA.

Nu elke zondag op 107.2 MHz. in stereo met van:

11.00-12.00 uur	JAN DE GRAAF
12.00-13.00 uur	JOHN EVERS
13.00-14.00 uur	JACK DE SCHIJVEN SCHIETER

Er zijn reclameboodschappen en nieuws. Mensen kunnen bellen voor verzoekjes en er komt een rubriek; te koop gevraagd en aangeboden. Hoewel ze weinig uitzenden heeft men veel luisteraars. Er is een goede verdeling van het werk en aan DJ's is er ook geen gebrek. Men is van plan de zendtijd uit te breiden tot 16.00 uur. Da's nog eens twee uur hardstikke goede muziek op 107.2 MHz.!!!!

Bijgaand een postertje, er zijn ook T-shirts van het station en men gaat ook denken aan een drive-in show. COLUMBIA IS STEEDS IN BEWEGING EN DA'S MAAR GOED OOK.

LAATSTE PIRAAT OPGEPAKT WEL ERG OVERDREVEN

Tijdens het uit de lucht halen van Radio Wooldown schreef de lokale krant dat dit de laatste piraat was in Tilburg. Voor muziekluisterend Tilburg een troost, dit was niet de laatste, mensen! Er zijn dan wel geen 24-uurs stations, maar er bestaan toch nog wel goede stations in onze stad. Hier even een bescheiden lijstje:

COLUMBIA 107.2 in stereo met veel disco en popmuziek, erg goed draaiend met toch wel een redelijk vermogen.

INTERCITY 106.6 een meer nederlandstalig station

DOLFIJN 106.6 eveneens veel Nederlands
DYNAMIC 104.3 in stereo, goede muziek, leuk draaiend

RADIO NOORD 102.7 met voor ieder wat wils
COMMODORE 105.0 met Nederlands

CASSANDRA 107.3 helaas met een zwak signaal. Het is een leuk station

Helaas zit ook de RCD niet stil. Op 5-11-1984 werd MONTE CARLO gelicht, hierna op 20-3-1985 WOOLTOWN.

Volgens mij luisteren de heren van de krant zelf nooit naar deze regionale stations en schrijven op wat slechts een klein deel van de mensen wil: geen piraten meer in Tilburg.

Maar wij gaan verder, want ook DX-ers zijn er nog genoeg. Zo zijn vaak de volgende stations te horen: CONNECTION, DAKOTA, JOHNNY FEVER, WMR, TELETON. Deze jongens staan nogal eens in het FRM bij de DX-rapporten.

U ziet: de ether zit nog vol muziek, maar wel over het algemeen 's avonds.

Groeten van een radio-enthousiast, Paul Glaser

☆ sound productions rotterdam ☆

VOOR NONSTOPMUZIEK OP BAND OF CASSETTE; VEEL VERSCHILLENDE GENRES VERKRIJGBAAR; C90 REEDS VANAF FL. 10,-; ZIE INFORMATIEPAKKET.

BESTEL NU EEN INFOPAKKET EN SLUIT FL. 1,50 AAN POSTZEGELS BIJ IN EEN ENVELOPPE NAAR:

S.P.R. POSTBUS 28590, 3003 JB ROTTERDAM.

NU VOOR DE NIEUWKOMERS: SLUIT FL. 10,- IN, IN EEN ENVELOPPE MET EEN BRIEFJE MET DAAROP NAAM, ADRES ENZ. NAAR BOVENSTAAND ADRES EN U ONTVANGT BEHALVE HET INFOPAKKET OOK NOG EEN C60 DISCOPROGRAMMA, ZODAT U KUNT KONTROLEREN, WAT U EVENTUEEL GAAT BESTELLEN AAN KWALITEIT.

☆ WEER VOLOP VERKRIJGBAAR: NONSTOP REMIX PROGRAMMA C60 VANAF FL. 15,- ALL IN. ←
ANDERE BETALINGSMOGELIJKHEDEN IN INFOPAKKET.

***** TELEFOON: ROTTERDAM 010-143293 *****

SPR: BELANGEN

Buiten het interview met FRR in dit nummer van FRM ook nog een weerwoord van onze kant dat gezien uitlatingen van personen in vorige FRM's ons ertoe -dwingt is misschien een groot woord- brengt het een en ander recht te zetten, nader toe te lichten, c.q. recht te zetten.

SPR is een organisatie op vele terreinen werkzaam, zoals zonder twijfel veel mensen in binnen- en buitenland zullen weten. In FRM ziet de buitenwereld maar een topje van de ijsberg, meer kunnen we ons niet permitteren; niet omdat we zo nodig geheimzinnig willen doen, maar omdat we niet teveel de aandacht op ons doen en laten willen vestigen. Dit heeft ons in de piratenwereld een zekere naam van betrouwbaarheid verschaffd, omdat wij weten welke belangen er bij loslippigheid geschaad kunnen worden en daar ook rekening mee houden. Lekt er toch iets uit dan is dat vaak goed doordacht; opzettelijk dus en in overleg met de belanghebbenden qua hoeveelheid en aard van de losgelaten informatie.

Het is dus niet zoals bijvoorbeeld J.Wendale wel eens heeft geschreven in FRM, dat bepaalde schrijvers in FRM zich laten overdonderen bij interviews en ze eerst voor goedkeuring laten lezen aan de geïnterviewde. We weten niet eens wat en wanneer gepubliceerd wordt.

Voorts heeft P.v.Delft de negatieve berichtgeving in de pers voor een groot deel aan z'n eigen doen en laten te danken en moet niet zeuren omdat ie z'n z'n niet heeft gekregen van het Rotterdamse gemeentebestuur. Hoe komt dat overigens, Paul/Robert? Dat wilden we je toen al vragen. En waarom zo laat met je reactie op het gebeurde?

Inderdaad hebben we toen geen antwoord van je gekregen, het was onze bedoeling na te gaan hoever je reeds was gevorderd met je lokale station, meer niet. Het antwoord kwam later, niet van P.v.Delft persoonlijk, maar via de welbekende Rotterdamse krant. Dat hebben we aan FRM gestuurd; dat doen we trouwens met alle berichtgeving in de pers, die we kunnen vinden. We sturen soms hele pakketten naar FRM. De conclusie "Heeft het Vrije Volk dan toch gelijk?" is zeker niet sarkastisch bedoeld, maar een vrijblijvende vraag. Zo'n soort vraag, waar de mensen meestal meteen op reageren. En de betreuwenswaardige verschrijving, dat Atlantis 'n inter-

view zou hebben toegezegd, hebben we helaas verzuimd recht te zetten. Dat klopt dus. Maar waarom heeft P.v.Delft dan niet op een of andere manier geprobeerd de 'beschuldigingen' recht te zetten in de media; hij heeft immers contacten genoeg wat dat aangaat.

Daarna is het stil geworden rond de stichting Atlantis, alhoewel wij als SPR zo ook onze informatiekanalen en contacten hebben opgebouwd in de jaren en het zal niemand dan ook verbazen te horen dat SPR ook contact heeft met de SBLRN en wat wij zodoende over toenaderingspogingen van P.v.Delft tot deze stichting weten, laten we in het midden.

Wat ons ertoe gebracht heeft te reageren -wat we meestal doen, op z'n minst- is: waarom werd er op ons verzoek om een interview niet geantwoord, niet positief, niet negatief? En waarom altijd dat gezeur over wat is geweest? SPR is ondergronds, maar werkt hard aan de toekomst en laat het verleden rusten. Enfin, dat zal wel duidelijk worden, als we eindelijk kans zien naar buiten te treden en daar wordt hard aan gewerkt, zowel juridisch als op het politieke vlak. En niet uitsluitend via de ons nu nog beschikbare kanalen; er komen er binnenkort nog bij.... Maar we blijven op de vlakke en hebben desondanks verscheidene achterdeurtjes; mocht het een en ander niet slagen. We zijn dus op diverse fronten 'radio-actief', weliswaar onder verschillende projectnamen, maar toch is SPR altijd op de achtergrond aanwezig. Wij hoeven niet bekend te staan als 'De grootste praat uit Nederland', want ook dat is reeds verleden tijd en zodoende naar onze smaak een wat ondoordachte uitlating. Jammer, dat we in het verleden niet tot een zekere samenwerking hebben kunnen komen. Wat zouden we hebben weten op te bouwen.... maar daar is het nu te laat voor.

Dit 'verhaaltje' moet niet gezien worden als 'SPR vs Atlantis', maar als bescherming van onze belangen en bevestiging van onze integriteit, die alom in de piratenwereld -en z'n sympatisanten- zeer wordt gewaardeerd en dat willen we graag zo houden, want daar zijn we tot nu toe ver mee gekomen. En we willen nog verder.....

Overigens behoren wij niet tot de Rijnmond-medewerkers, dat kunnen we ons om diverse -inmiddels duidelijke- redenen niet permitteren. Tenslotte wensen wij onze contacten over heel Europa verspreid veel succes en..... blijf FRM volgen.

BOB MCCOY & JOHN VAN DYKE, zijnde het SPR-TEAM/ROTTERDAM.

AKTIE IN AMSTERDAM

De laatste tijd komen steeds meer opmerkingen, dat er zo weinig over Amsterdam in het FRM geschreven wordt. Jammer genoeg valt er ook weinig te schrijven over onze eens zo bloeiende FM-band. Er zijn nog enkele stations, die regelmatig uitzenden en er net zo regelmatig uitgehaald worden; het lijkt ons echter met de huidige explosieve situatie beter daar zo min mogelijk over te publiceren, anders heeft het FRM het weer gedaan, als het mis gaat. We wachten dus gewoon op berichten van de stations zelf. En de afgelopen maand kwamen er zowaar twee binnen, uit heel verschillende hoeken.....

Aktie lokt reactie uit en het blijkt, dat de talloze Inbeslagnames geleid hebben tot een bundeling van krachten. In Amsterdam zijn al jaren -buiten de grote commerciële stations- ook zenders in de lucht geweest, die niets van commercie moesten hebben en die ook altijd de publiciteit geweerd hebben. Daar is nu een einde aan gekomen. Ter verduidelijking eerst even een korte geschiedenis:

Aan het eind van de jaren 70 begon de etherpiraterij op de FM-band sterk toe te nemen. Dit heeft zich doorgezet met als gevolg dat piraterij tegenwoordig als een vrij normaal verschijnsel wordt gezien. Het merendeel van de hedendaagse piraten zendt uitsluitend muziek uit, hoogstens afgewisseld met reclameboodschappen.

Naast de commerciële FM-piraten ontstonden ook de principiële niet-commerciële zenders. In Amsterdam was Radio 'De Vrije Keizer' in 1980 daar een van de eerste voorbeelden van. Deze radiozenders richtten zich niet op populariteit of commercie, maar op de ontwikkelingen op cultureel, sociaal of muzikaal gebied. Veelal die ontwikkelingen, die in de gevestigde media niet of nauwelijks aan bod komen.

Begin 1983 werd 'RADIO GOT' opgericht en volgde de ontwikkelingen op deze 3 gebieden, met daarnaast veel aandacht voor activiteiten en gebeurtenissen uit andere hoeken. Ook verzorgde 'GOT' diverse live-uitzendingen vanuit lokaties, waar op dat moment activiteiten plaatsvonden, zoals bijvoorbeeld vanuit Wyers, Het Arsenaal, het N.L. Centrum etc. etc. Verder onderzocht GOT de mogelijkheden van het medium RADIO. Zo kon het gebeuren dat GOT elke vrijdag, zaterdag en zondag uitzond en een zeer breed informatiespectrum aanbood. Plusminus 50 mensen (meest werkloze

VRIDAG 12 JULI VANAF 22.00^u

gebouw 'tetterode' bilderdijkstr.165 amsterdam

programma:

- 22.00- ontvangstreceptie in galerie suspect
- 22.30-onthulling symbool der vrije radio
- 23.00-uitreiking Hugo Brandt Corstius prijs in 't varkentje
- 23.30- -persconferentie van vrije radio amsterdam



Jongeren) werkten aktief mee aan de radio en de betrokkenheid van buitenaf was zeer groot. Dat laatste uitte zich met name in de hoeveelheid schriftelijke en telefonische reacties en in de uitbouw van kontakten met diverse al dan niet officieel erkende instanties en groepen. De exploitatiekosten van de radio werden grotendeels gedekt door giften en de opbrengsten van een tiental zeer druk bezochte, zelf georganiseerde feesten. In 2 1/2 jaar tijd bouwde Radio GOT een groot aantal kontakten op met 'representatieve' mensen/groepen/instellingen uit de Amsterdamse onderstromingen.

In 1985 hield Radio GOT, onder overheidsdruk, op met uitzenden. Na op het politiebureau uitgenodigd te zijn, waar werd medegedeeld dat GOT beter op kon houden met uitzenden, omdat zij hoe dan ook uit de lucht gehaald zou worden, werd onze zendlokatie 'tetterode' gesommeerd de antenne van het dak te halen. Deze toenemende druk verhoogde de werkspanning zo, dat er in onderling overleg besloten werd over te gaan tot een andere vorm van radiomaken. Hetzij nieuwe vormen binnen illegaal uitzenden of uitzenden via het Amsterdams kabelnet.

Vrijdag 12 juli was dan ook een unieke gebeurtenis! Op die dag werd voor het eerst het symbool van de VRIJE RADIO'S onthuld. Tot nu toe illegaal en in het duister werkend, zullen de Vrije Radio's vanaf heden meer in de openbaarheid treden. Dit is noodzakelijk om een directe communicatie met de luisteraars mogelijk te maken. Hiermee willen ze duidelijk maken dat overheid en gevestigde media in Nederland onvoldoende ruimte geven aan de vrije meningsuiting. De Stichting ter Bevordering van Vrije Meningsuiting erkent dit streven van de Vrije Radio's en vereerde de VRIJE RADIO AMSTERDAM met de HUGO BRANDT CORSTIUS PRIJS: een jaarlijks terugkerende prijs, uitgereikt aan diegene, die zich dat jaar het meest heeft ingezet voor de vrije meningsuiting. Er

werd op 12 juli een persconferentie gegeven en door de Vrije Radio Amsterdam werd een live-uitzending verzorgd.

Voor meer informatie:
MONIQUE - 020/839625
PIROSKA - 020/270052

RADIO DECIBEL OP DE KABEL?

Zoals gezegd kwamen de berichten uit twee verschillende hoeken. Zo ontvingen we ook een brief van twee Decibelluisteraars:

Het is ons opgevallen, dat er de laatste tijd nogal wilde geruchten de ronde doen over het Amsterdamse Jongerenstation Radio Decibel. Zo stond op pag.7 van het Julinr. van het FRM dat Decibel het pand aan de Da Costakade heeft ontruimd en niet meer te horen is. Dat laatste kan iedereen op de FM-schaal van een willekeurige radio nazoeken. Maar dat het Decibelpand ontruimd zou zijn, berust op een gigantische hersenschim. Het enige wat ontbreekt is de mast op het dak en een zender, maar verder vormt de vroegere studio nog steeds het hart van Decibel. (Red. Dan waren ze zeker met een grote schoonmaak bezig; Rob Olthof heeft zelf gezien, dat er met apparatuur e.d. geslept werd en die heeft toch niet zulke slechte ogen).

Om iets preciezer te zijn: van de Omroepvereniging Decibel, die - zoals mogelijk bekend- op 26 april j.l. is gestart met het werven van leden.

Na in de hierop volgende maand nog drie maal in beslag genomen te zijn, waarbij de heren van de RCD zich simpel door inbraak toegang tot de zender verschaffen, is op 29 mei besloten de illegale uitzendingen te staken. Daarmee kwam een einde aan de piraat Decibel. De Omroepvereniging Decibel is echter nog springlevend en zal alles doen wat in haar macht ligt om Decibel legaal terug te laten keren. Hoe groot de kans is dat dit inderdaad lukt, is natuurlijk wel afhankelijk van het ledental. Het is dus nog steeds mogelijk lid te worden van de Omroepvereniging

Decibel en een en ander wordt nog verduidelijkt in de brief, die de leden ontvingen en die hierna volgt.

MARGRIET EN RICHARD PFLUG -
AMSTELVEEN.

BENELUX RADIO GRONINGEN: RELAISSYSTEEM

Afgezien van de geluidskwaliteit van de uitzendingen heeft de illegale commerciële radiozender BENELUX Radio in Groningen zijn voor-ganger de Groninger Radio Omroep (GRO) op een punt verslagen: tot nu toe drie keer werd Benelux Radio door de Radio Controle Dienst van de PTT uit de lucht gehaald en in beslag genomen. Schadepost 4800 gulden. Maar Benelux Radio gaat enigszins vleugellam door op de FM op 96.5 MHz. De GRO hield het na 2 tackles door de RCD voor gezien, maar Benelux draait nu ongeveer 4 maanden. Eerst op 93.5 en sinds anderhalve maand op de 96.5 MHz. Op het moment wordt bij Benelux hard gewerkt aan een nieuw systeem. Bernard Wiegman vertelde hierover in het Nieuwsblad van het Noorden:

"Ik heb voor een systeem gekozen, waarbij de zendapparatuur op afstand wordt bediend. Daardoor lopen de medewerkers geen risico gepakt te worden. We zijn drie keer uit de lucht gehaald, maar ik heb nog maar 1 keer een proces-verbaal gekregen. De Controledienst was op zoek naar een lokatie van ons. We dachten, dat ze zonder iets te vinden al weg waren en zijn naar binnen gegaan om de apparatuur mee te nemen. Maar eenmaal buiten stonden ze ons op te wachten. Binnenkort ga ik met relaiszenders werken. In en buiten de stad Groningen komen tien lokaties waar een antenne, die slechts 50 centimeter meet, wordt geplaatst. Als de RCD nu die antenne en dus de relaiszender uit de lucht haalt, kunnen we gemakkelijk overschakelen naar een andere lokatie, zodat de uitzendingen - afgezien van een korte ruis- door-gaan. De apparatuur bevindt zich elders en het signaal gaat vandaar naar de antenne."

Benelux Radio heeft op dit moment 8 betalende adverteerders en men is ook van plan wettelijk televisie-uitzendingen te gaan verzorgen. Geld wordt beschikbaar gesteld door sponsors, die de apparatuur leveren.

R.D., POSTBUS 2377, 9704 CJ GRONINGEN.

OMROEPVERENIGING **DECIBEL**

Amsterdam, juni 1985

HALLO !

Eindelijk kunnen we jou als lid van de OMROEPVERENIGING "DECIBEL" deze brief schrijven.

Zoals je weet is "DECIBEL" in mei j.l. gestopt met haar illegale uitzendingen en zijn we nu met man/vrouw en macht bezig om zo snel mogelijk legaal terug te keren.

Onze zendtijdaanvraag is bijna klaar maar we wachten met het indienen hiervan totdat we ook jouw mening weten.

WAT HEBBEN WE TOT OP HEDEN GEDAAN ?

Allereerst hebben we natuurlijk rekening te houden met de huidige media-wet en deze wet laat nog geen ruimte voor legale lokale/regionale ether uitzendingen. Hopelijk gaat dat in de loop van volgend jaar gebeuren...

Wat wel mogelijk is, is uitzenden via de kabelnetten en daar is onze eerste aanvraag dan ook voor bestemd. Hopelijk kunnen we de overheid zover krijgen dat onze toekomstige uitzendingen niet alleen op het Amsterdamse kabelnet te ontvangen zullen zijn want er zijn heel veel "DECIBEL" leden die buiten Amsterdam wonen !

De mogelijkheid om de uitzendingen ook op andere kabelnetten door te geven is er wel degelijk maar of dat ook zal gebeuren kunnen we nu alleen maar hopen, of we zullen moeten wachten tot lokale en regionale radio via de ether mogelijk wordt. Eén ding staat echter als een paal boven water : we willen zo snel mogelijk weer uitzenden want "DECIBEL" moet terugkomen !

In onze "nieuwe" uitzendingen blijven bijna alle programma's zoals ze waren en daarnaast zullen we in samenwerking met enkele jongerenorganisaties en instellingen informatie gaan geven over b.v. wonen, werken en ontspanning voor jeugd en jongeren. We zullen uitzendingen besteden aan b.v. huiswerk en spijbelen maar natuurlijk zal de DB-muziek een zeer belangrijke plaats blijven innemen. Dit betekent ook dat we doorgaan met b.v. de "Dance Report", "Nachtelijke Escapades", "Trefpunt" en de "Huiswerkservice".

We weten pas hoeveel zendtijd we krijgen wanneer onze aanvraag is goedgekeurd maar we proberen in ieder geval nog voor het einde van dit jaar een week lang "proef te draaien". Daarna zullen we naar verwachting ongeveer 20 uur zendtijd per week krijgen, tenminste...

We hopen dat we door de vele leden de overheid kunnen overtuigen van het feit dat we meer, veel meer zendtijd verdienen.

Op de achterzijde van deze brief (of op 'n apart vel...) kun jij al je ideeën, suggesties, op en aanmerkingen aan ons laten weten.

Hiermee kunnen we dan rekening houden als we onze aanvraag daadwerkelijk gaan indienen.

STUUR JE REAKTIE ONDER DUIDELIJKE VERMELDING VAN JE NAAM & ADRES NAAR :

Omroepvereniging "DECIBEL" / LEGAAL 85 / POSTBUS 11502 / 1000 BD A'DAM

DOE HET WEL SNEL WANT ONZE AANVRAAG MOET OP TIJD WORDEN INGEDIEND !

We zijn heel erg benieuwd naar jullie reacties...

post bus **11502** 1000 BD amsterdam

INTERNATIONALE FUNKAUSSTELLUNG BERLIJN

30 AUGUSTUS - 8 SEPTEMBER 1985



"Al die mensen, die met radio bezig zijn, zullen wel belangstelling hebben voor wat er op het gebied van apparatuur te koop is", of iets in die geest moeten ze bij de Nederlands- Duitse Kamer van Koophandel gedacht hebben, toen ze ons een uitnodiging stuurden voor de persconferentie naar aanleiding van de komende Int. Funkausstellung in Berlijn.

Nou, die Duitsers weten wel, hoe ze iemand aan het schrijven moeten krijgen: bij deze persconferentie in het Apollo Hotel in Amsterdam was die van Sky Channel nog niks. Bij binnenkomst lagen de foto's al klaar met daarnaast enkele relatiegeschenken, waaruit men een keus kon maken. Er was al rekening gehouden met het feit, dat de 'schrijvende pers' nogal eens de pen vergeet en voor wie dat niet had gedaan, was er een lederen mapje voor credit-cards e.d., waarin ik nu mijn giropas heb opgeborgen. Ook in een notitieblok was voorzien om eigen aantekeningen te maken, wat eigenlijk niet eens nodig was, want in de lijvige persmap

(waaruit ik nu ga putten) is genoeg informatie te vinden. Woordvoerder was de heer Kettelhack van de AMK (Ausstellungs Messe Kongress GmbH), die ons in het Duits nog eens vertelde, wat er in het Nederlands in de infosheets stond.

De Funkausstellung Berlijn wordt eens in de 2 jaar gehouden. Dit volgens afspraak met de organisatoren van 'onze' Firato, die in Amsterdam gehouden wordt.

1984 was het Firatojaar, dus in 1985 moeten we naar Berlijn om te zien, wat er allemaal aan nieuwe snuffjes op de markt is gekomen. Er worden 50.000 bezoekers uit de vakhandel van de amusements- en communicatie-electronica verwacht en het aantal 'gewone' bezoekers ligt meestal zo rond de 400.000. Onder de Funkturm zijn meer dan 300 exposanten en daarnaast nog rond de 300 vertegenwoordigde firma's uit Europe, Azie en Amerika aanwezig, die de beschikking hebben over 79000 vierkante meter tentoonstellings oppervlakte, verdeeld over 27 hallen, een 40000 vierkante meter groot openlucht terrein en het ICC Berlin met 80 zalen en ruimtes.

Op vele terreinen zijn in Berlijn nieuwe ontwikkelingen te verwachten: de miniaturisering t.g.v. de halfgeleiders + digitale transmissie- en opslag mogelijkheden. Satelliet TV- en radio (direkt of per kabel). Dit slaat het meest op het aanbod van apparatuur: van satelliet tuner tot televisie met plat, hoekig beeldscherm, multisysteem ontvangst, videotekst en Btx- decoder.



De Hifi fanaat komt net zo goed aan z'n trekken als de liefhebber van een goed geluid in de auto.

Van groot belang blijft de videoteknik: recorders zijn inmiddels niet alleen geschikt voor kabelgebruik, maar ontwikkelen zich ook steeds meer tot Hifi apparatuur.

Een beetje teleurstellend vind ik de beschrijving van het 'Technisch wetenschappelijk programma', waarin o.m. sprake is van "verbetering van de middengolf ontvangst", waarmee o.a. de Bayerische Rundfunk zich bezig houdt. Dat leek me wel leuk voor de MG luisteraars onder ons, maar dit blijkt gewoon in te houden, dat de officiële omroepen nu gebruik gaan maken van de 'Optimod', het apparaat, waarmee Laser en Caroline alweer een tijdje werken.

Uiteraard wordt er op de Duitse TV en radio uitgebreid aandacht besteed aan de 'Berlin Fair', maar misschien is het toch ook wel eens leuk om zo'n spektakel zelf mee te maken. Wie dat wil, moet er wel snel werk van gaan maken, want de hotels in Berlijn zijn meestal al weken van te voren volgeboekt.

Buiten de 'normale' radio en TV is er ook nog een -voor Duitsland- ongewoon experiment. Het zich nog in het proefstadium bevindende Berlijnse kabelnet zal aan de

circa 200.000 huishoudens, die op dit net aangesloten zijn, iedere dag zo'n 25 programma's aanbieden. In Hal 11 presenteren nieuwe programma-aanbieders zoals SAT1, TDF, Tele-Club, Sky Channel, Music Box, Bertelsmann Movie Channel 1, Evangeliums Rundfunk, Multi-Tel Film- und Video Produktions enz. enz. een 'open kanaal'.

MEDIAFORUM

Van 4 t/m 6 sept. zal er tevens een Mediaforum gehouden worden in het ICC. Praktijkmensen besteden hierin aandacht aan: kabel tv en radio, satelliettoepassingen, teletekst, kabel en dialoogdienstverlening en de microcomputer bij communicatie toepassingen.

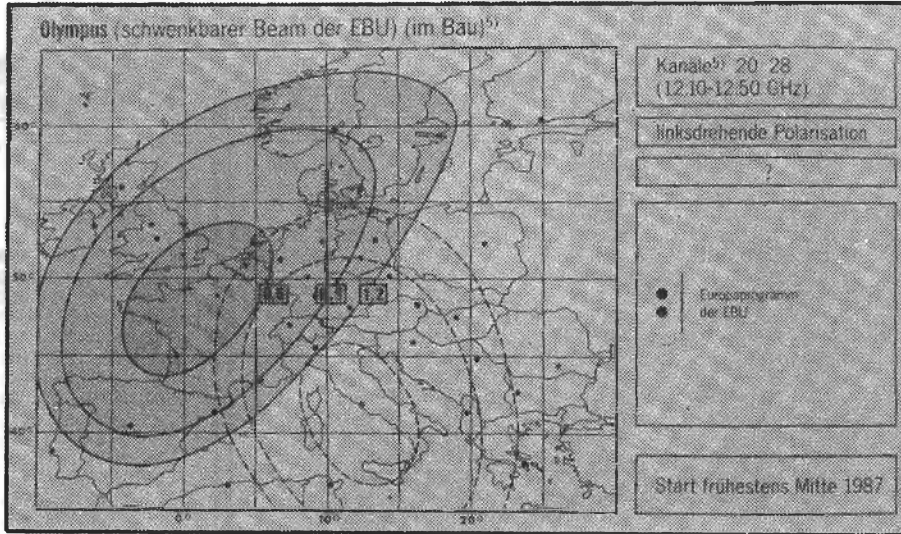
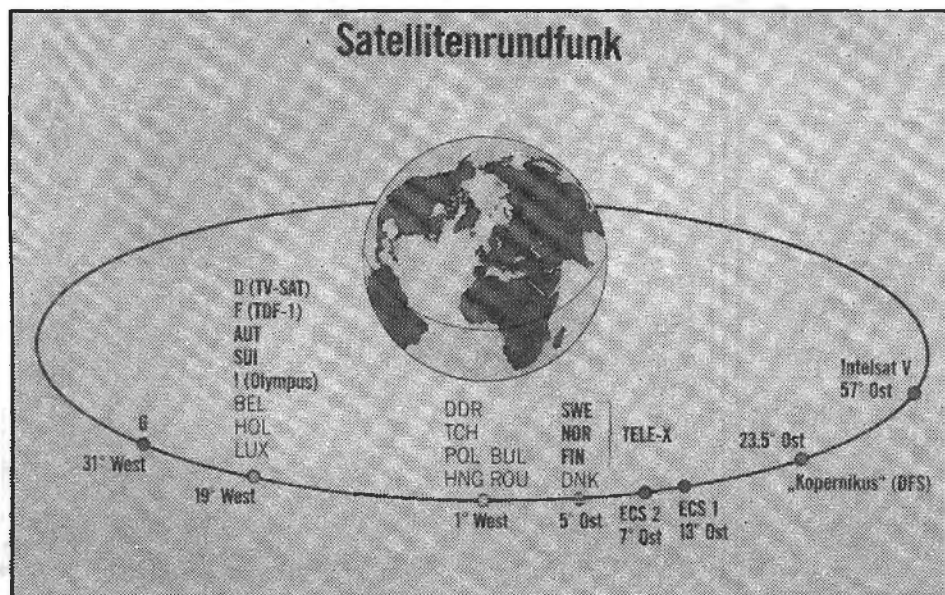

Met dit congres voor commercieel, technisch en wetenschappelijk gebruik van de communicatie electro techniek ontstaat een waardevol samenspel tussen de tentoonstelling van grote apparatuur en installaties met de in de verdere expansie van de amusements-, informatie- en communicatie electro techniek geïnteresseerde gebruikers en exploitanten.

KORTING!

Bezoekers van de Funkausstellung kunnen entreekaarten en catalogi tegen gereduceerde prijzen bestellen bij de Ned. - Duitse Kamer van Koophandel.

Dagkaart DM 12,--
voorverkoop HFL. 11,--

doorlopend toegangsbevis
DM 36,--
voorverkoop HFL. 32,--

Catalogus DM 13,--
voorverkoop HFL. 12,--

Uw bestelling gaarne tijdig telefonisch of schriftelijk opgeven bij: De Nederlands - Duitse Kamer van Koophandel, Nassauplein 30, Postbus 80 533, 2508 GM DEN HAAG. Tel. 070-65 19 55.

DX-rapporten

Dat.	Tijd.	Station	Lokatie	Freq.	SINPO	% km
19.06	21.00U	RAMONA	BERGEN OP ZOOM	105.30	45454	
	21.10U	VICTORY	DEURNE	106.30	55555	
	21.30U	ENTERPRISE	DEURNE	107.10	34343	
	21.50U	2000	DEURNE	106.40	21212	
	22.00U	BENELUX	DEURNE	107.30	22222	
20.06	22.10U	LIBERTY	DEURNE	106.80	33333	
	11.45U	GERONA	?(BELGIE)	107.80	33333	
	11.55U	MARS	?(BELGIE)	105.10	22222	
	12.00U	REINAARD	?(BELGIE)	104.40	55443	
	12.10U	BOULEVARD	?(BELGIE)	103.70	55555	
	12.54U	COLUMBIA	?(BELGIE)	107.00	32344	
	12.30U	EXPO	?(BELGIE)	101.50	32323	
	12.40U	HORIZON	?(BELGIE)	101.20	23333	
	16.40U	NOORDZEE	TERNEUZEN	104.60	43434	
	21.10U	TESTINA	HALSTEREN	106.00	44444	
21.06	12.00U	AKTIEF	ANTWERPEN	106.00	22222	
	13.00U	ATLANTIS	ANTWERPEN	102.50	45455	
	14.00U	ANTI GOON	ANTWERPEN	100.40	43434	
	15.00U	ANICK	ANTWERPEN	103.10	32323	
	15.30U	RIO DE JANEIRO	OUDGASTEL	104.20	33333	
	15.40U	MENDI	OUDGASTEL	104.40	33333	
	18.30U	F.R.R.	ROTTERDAM	105.80	23232	
	18.45U	BEVERLAND	BEVEREN	101.70	33333	
	21.00U	ANNABEL	SPRUNDEL	106.00	32323	
	21.30U	MUSTATTE	RUCPHEN	106.50	22222	
22.06	10.30U	CORSICA	KRUISLAND	106.00	34444	
	10.45U	ROSELIA	OUDBOSCH	106.40	23333	
	18.00U	DELTA	ESSEN	104.80	55555	
	18.15U	VALENCIA	ROOSENDAAL	106.00	44444	
	18.30U	AKTIEF	ESSEN	102.50	55555	
	18.35U	BOEMERANG	ESSEN	107.50	55555	
	10.30U	CAROLINE	WOUW	104.80	55555	
	11.00U	SUPERSTAR	OUDE TONGE	104.40	55555	
	11.20U	PALERMO	ESSEN	102.20	43434	
	11.30U	PALADIN	ESSEN	103.90	33333	
23.06	11.35U	SATURINUSSEN	ESSEN	105.50	43434	
	11.38U	77	ST. NIKLAAS	101.50	23332	
	11.40U	PALOMA	ST. WILLEBRORD	100.10	33445	
	11.45U	T VOSJE	NW VOSSEMEER	102.40	55555	
	11.50U	ATLANTIS	ESSEN	100.50	55555	
	13.00U	BARCELONA	LEPELSTRAAT	104.00	33333	
	15.00U	INTERNATIONAAL	ESSEN	102.20	43434	
	15.30U	CUPIDO	AXEL	094.50	55555	
	15.35U	EUROPA	WUUSTWEZEL	103.40	33333	
	15.40U	TIJGER	STENENER	102.00	33333	
15.50U	ARCAN	MORTSEL	106.50	34343		

Ontvanger: SELENA B212
 Antenne : dipool en 8-elemente
 Voor reacties en stickerruil:
 Radio St. Annaland. Postbus 47, 4697 ZG Sint Annaland.

QSO STATIONS FM

31.05	01.05U	ANDORRA	HAAKSBERGEN	101.00	32443
02.06	01.55U	ARENA	DELFT	101.30	43554
	01.55U	BLACK ANGEL	LUTTENBERG	101.20	24253
03.06	00.30U	BOSJUIL	EDE	101.80	45455
	02.05U	CALIMERO	ZWARTBROEK	103.00	44454
02.15U	CAROLINE	BALKBRUG	100.90	34423	
	CBS	AMSTERDAM	100.20	34233	
	CONCORDIA	VRIZENVEEN	101.10	55555	
03.06	00.35U	DISCO DUCK	DOETINCHEM	101.30	32343
	02.25U	EL BIMBO	HEERLEN	101.20	23242
31.05	01.00U	EL DORADO	ENSCHDEDE	100.90	43354
03.06	00.30U	ENTERPRISE	ZUTPHEN	102.60	21122
	02.15U	FLAMINGO	SILVOLVE	101.70	45455
00.25U	MOBY DICK	HILSHORST	102.20	34233	
	MONTE CARLO	NIEUWLEUSEN	101.70	21233	
01.00U	PINOKKIO	OMG.SLAGHAREN	103.90	21232	
	PIONEER	ROTTERDAM	101.70	34323	
02.06	02.15U	POLYDOR	HAAKSBERGEN	101.00	43444
03.06	04.00U	R.L.D.	APELDOORN	101.00	24222
31.05	00.50U	ROBOT	ZELHEM	104.00	23242
02.06	02.05U	S.O.S.	OOSTHUIZEN	100.90	34423
31.05	00.55U	TELSTAR	BAARN	100.90	21323
03.06	00.20U	TITANIC	NO-POLDER	101.00	44554
	02.00U	TROPICAL	TIEL	101.30	44555
02.06	02.00U	ZEPPELIN	HUIZEN	101.70	32454

MUZIEKSTATIONS

03.06	04.45U	ACE	BELGIE??	106.00	21212
31.05	06.25U	ACTIEF	BELGIE??	105.00	11111
03.06	03.15U	ARCAN	MORTSEL	106.50	34433
18.05	06.35U	ATLANTIS	BREE	103.40	24332
31.05	07.00U	BINGO	ROESELARE??	104.50	23142
	00.45U	CONTINUE	MEERLE	103.50	55555
02.00U	DELTA	ROOSENDAAL	104.90	43354	
	03.00U	ENTERPRISE	DEURNE	107.10	24233
31.05	02.15U	EUROPA	WUUSTWEZEL	103.30	45455
03.06	03.15U	EXPRESS	ANTWERPEN	104.80	21342
31.05	06.35U	LES ROUTIERS	ANTWERPEN??	107.50	24322
	02.10U	MAEVA	ESSEN	105.80	34353
02.10U	MAGIC-7-MUSIC	BRUSSEL	105.20	24353	
	02.45U	MI AMIGO	BRUSSEL	107.80	12132
03.06	03.45U	PALOMA	ESSEN	100.00	55555
	02.55U	POPULAR	MIDDELBURG	105.50	45344
03.00U	RNL	LOHREL	104.20	24233	
03.20U	VICTORY	DEURNE	106.30	24243	
03.55U	VRIJ	MEER-HOOGSTR.	101.00	21232	
	08.25U	WATERLAND	PURMEREND	103.00	22232

Ontvanger DX: GRAETZ FANTASIA
 Antenne DX : 7-elemente op 3,7m hoogte
 Ontvanger Muz: TELETON TCR 650
 Antenne Muz. : 80 cm telescoop

Voor reacties: Radio PLUTO INT. Postbus 51, 9480 AB VRIES(Dr.)
 100% retour. Geen stickers!

**Je lacht,
 je huilt
 maar je
 moet wel verder**

En ruim 1 1/2 miljoen Nederlanders gaan verder. Ondanks een lichamelijke handicap. Het Nationaal Revalidatie Fonds helpt daarbij. Al 25 jaar. Duizenden projecten werden mogelijk.

Nadere informatie: Postbus 323,
 3500 AH UTRECHT, Tel. 030-331165



**NATIONAAL
 REVALIDATIE
 FONDS**

29.05	R.A.N.	AMSTERDAM	100.70	42433	18	90
30.05	ECHO	OIEREN	105.20	35544	8	112
	OCTOPUS	GOERSEL	104.30	32423	9	115
31.05	NACHTVOGEL	IRNSUM	103.00	32423	18	180
	IMPALA	ALKMAAR	103.00	32423	12	124
PALOMA	ZWAAGWESTEINDE	105.20	35544	7	200	
	TELSTAR	BAARN	104.20	22423	4	75
BLONDE PIRAAT	DRENTHE	105.10	22322	3		
	COMBI 3	AMERSFOORT	104.90	13332	1	80
02.06	ZEPPELIN	HUIZEN	102.10	34533	12	82
	ROCU	HILVERSUM	100.20	45555	35	77
SCHORPIOEN	HEESCH	105.20	23343	4	52	
	BARBAROSSA	HENGLO	104.20	42454	30	155
03.06	FENIX	HARKEMA	105.40	35544	8	200
	CENTRAAL	PURMEREND	106.00	32322	7	105
25.06	S.W.R.	CAPELLE AD IJSS.	105.70	33554	8	43
01.07	MILAND	ZUIORICHEM	105.30	35555	12	35
04.07	PHONIC	DEN HAAG	106.10	34544	8	65
06.07	ROTOR	BLADEL	105.70	34354	8	40
	BELGO	DOETINCHEM	102.10	55555	45	115
08.07	ELECTRON	VUGHT	106.80	34444	10	38
	REACTOR	TIEL	101.30	55555	50	55

Alle ontvangsten tussen 00.30 uur en 04.30 uur.
 Ontvanger: MARANTZ ST320 met externe s-meter.
 Antenne : 7-elemente op 17m hoogte
 RPS BREDA
 p/a Koekoeksbloemweg 189, 1508 BJ Zaanam.

25.06	16.50U	OYNAMITE	HOEVELAKEN	23233	30	18	
02.07	21.50U	COMBINATIE 3	AMERSFOORT	104.80	44334	34	20
04.07	00.30U	PRESIDENT	AMSTERDAM	102.50	43344	30	25
	01.05U	T.Z.	ZAANDAM	106.00	23323	10	32
	01.15U	WILSON	BUSSUM	103.00	44334	30	6
	02.00U	BOE BOE	NIJKERKERVEEN	104.10	23323	30	
	02.00U	SCOKBETON	MONNICKENDAM	105.00	44343	40	28
	02.15U	NACHTUIJL	AMERSFOORT	100.00	23321	10	20
	02.15U	ZWARTE KAT	AMERSFOORT		24432	30	20

Ontvanger: PHILIPS Bulzenontvanger
Antenne : open dipool ca. 20m hoogte
Radio NOORD, Postbus 1780, Hilversum

23.06	00.55U	ROE STER	IJSSELMONDE	104.00	43434	60	
	01.15U	KARABIN	COEVORDEN	101.30	33234	35	
	01.17U	MUSTANG	VROOMSHOOP	101.00	42543	100	
	01.20U	JACULATOR	RAALTE	103.60	43333	90	
	14.20U	VRIJBUITER	HOLTEN	104.20	33544	55	
	11.30U	GOUDEN STER	DOETINCHEM	103.80	34454	50	
	15.04U	SINPOL	??	104.80	23233	30	
	19.40U	BOEMERANG	HAAKSBERGEN	104.30	43433	65	
	20.42U	POSTDUIF	HALLE	104.50	22313	20	
24.06	00.52U	BARETTA	WINTERSWIJK	104.60	23244	30	
	01.15U	EDELWEISS	COEVORDEN	104.60	43544	90	
	11.52U	MOONLIGHT	IJSSELMONDE	103.10	32444	20	
	12.03U	VENETIE	EMMEN	101.20	13243	15	
	13.43U	SPECTRUM	GORSEL	104.40	32243	25	
	14.00U	ZEERCON	EMMEN	105.20	33344	45	
	16.25U	HAMELAND	VREDEN	104.10	22343	45	
	18.19U	KLEINE HENKIE	HOLL. VELD	104.30	34444	65	
	18.28U	MOONLIGHT	HOOGVEEN	104.50	44424	85	
25.06	11.09U	SILVERSHADOW	LOSSER	104.60	45455	45	
	11.47U	OXFORD	OVERDINKEL	104.70	43344	65	
	11.45U	DRENTHE	EMMEN	103.90	32434	35	
	12.17U	ANDORRA	HAAKSBERGEN	101.20	54534	90	
	16.53U	BATAVER	HOOGVEEN	101.80	21234	25	
	11.45U	ONBEKEND	HOOGVEEN	104.50	53554	50	
	11.52U	E.T.	KERKEVEKO	102.00	44353	30	
26.06	00.07U	NOORDZEE	STADSKANAAL	101.00	23324	15	
	00.18U	ZWARTE PANTER	LOENEN	104.10	22334	10	
	00.35U	JOHNNY RINGO	ZUTPHEN	104.90	53534	85	
	00.50U	ARENA	HALLE	104.50	23333	15	
	01.35U	FLORIS	ZEVENAAR	104.70	22233	10	
	17.05U	ROZE PANTER	HAAKSBERGEN	103.10	32343	60	
28.06	01.35U	ESTA	ZUILOWOLDE	103.50	33433	30	
	16.25U	DE PIRAAT	NIEUWLANDE	103.10	33433	25	
29.06	13.03U	TORNADO	BELTRUM	101.80	45543	65	
	19.15U	ZWARTE ROOS	IJSSELMONDE	104.00	55544	65	
	19.20U	IJSVOGEL	DOETINCHEM	102.80	54553	50	
30.06	12.45U	DE JAGER	NW.AMSTERDAM	100.80	33523	40	
	23.27U	ECHO TANGO	EMMEN	105.00	33354	55	
	23.40U	ZEERCON	EMMEN	105.20	44444	45	
01.07	00.10U	KL.SCHILOPAD	DOETINCHEM	102.10	43533	50	
	01.04U	BELGO	DOETINCHEM	105.10	33343	40	
	01.10U	A.R.Z.	ROOSEDAAL	105.00	54445	35	
	01.14U	ORION?	NW LEKKERLAND	104.50	13234	5	
	01.18U	MILAND	ZUIDICHEM??	105.20	33324	15	
	01.30U	BARBADOS	VENLO	104.60	33333	20	
	12.42U	PIEPZENDER	NIEUWLEUSEN	104.00	43533	40	
03.07	00.27U	DELTA ZULU	ZAANDAM	105.50	33333	25	
	01.17U	FLAMINGO	HARKEMA	102.00	54544	90	
	01.27U	FENIX	HARKEMA	105.00	23434	65	
	01.29U	WITTE BISON	EPE	101.40	43434	55	
	01.32U	FRACOR	MONNICKENDAM	105.60	32243	25	
	01.44U	L.L.	NIJMEGEN	105.10	44434	45	
	00.55U	CONSTELLATION	LEIDEN	102.10	34424	15	
	01.21U	PIONEER	ROTTERDAM	100.20	23334	10	
	01.48U	REACTOR	TIEL	101.20	43444	45	
	23.27U	BLACK ARROW	TEN BOER	104.50	55534	75	

Ontvanger: TRIO KR-77

Antenne : open dipool op 8m hoogte
De frequenties zijn bij benadering opgegeven.
Stickers en reacties zijn welkom (heb zelf geen stickers).
Luleteramateur H.Bekker, Hofwijk 52, 7608 LC ALMELO.

KORTE GOLF

08.06	11.10U	RADIO BATIDA	QUITSLAND	7314K	43443	
09.06	09.15U	FALCON	ENGELAND	6200K	21222	
	09.45U	ALBATROS	NEDERLAND	6225K	22322	
	10.00U	GEMINI	ENGELAND	6240K	23323	
	10.45U	WESTSIDE INT.	IERLAND	6280K	32323	
	10.50U	SHAMROCK	IERLAND	6293K	22322	
	09.30U	CHANNEL	ENGELAND	6300K	23332	
	10.15U	STARBOARD	ENGELAND	6306K	22323	
	10.35U	REBEL NETWORK	ENGELAND	6310K	22222	
	11.30U	IRELAND INT.	IERLAND	6310K	22122	
	10.55U	DUTCHBOY	NEDERLAND	6330K	34233	
	11.05U	VALLERI	IERLAND	6870K	32122	
	09.35U	DUBLIN	IERLAND	6910K	23224	
	11.15U	TIME	ITALIE	7104K	33233	
	09.50U	MILAND	ITALIE	7295K	22442	
	11.10U	WINGS OF HEALING	U.S.A.	7295K	23233	
	08.35U	STARLIGHT	ENGELAND	7310K	44344	
	09.10U	BLACK CITY	ENGELAND	7315K	22323	
	09.05U	RADIO 101	QUITSLAND	7425K	24323	
	09.40U	K.B.C.	NEDERLAND	7425K	44344	
16.06	11.05U	FALCON	ENGELAND	6200K	22322	
	12.15U	DELMARE	BELGIE	6206K	35333	
	13.15U	F.R.S.HOLLAND	NEDERLAND	6206K	35333	

09.15U	TITANIC INT.	SCANDINAVIE	6238K	23223	
09.55U	WESTSIDE	IERLAND	6280K	22232	
10.05U	CHANNEL	ENGELAND	6300K	23232	
10.00U	REBEL NETWORK	ENGELAND	6310K	34322	
11.10U	IRELAND INT.	IERLAND	6310K	32323	
09.30U	VALLERI	IERLAND	6870K	22422	
09.45U	DUBLIN	IERLAND	6910K	24424	
08.45U	TIME	ITALIE	7105K	33233	
08.30U	STARLIGHT	ENGELAND	7310K	23323	
09.40U	ATLANTIC 2000	FRANKRIJK	7330K	32112	
10.05U	RADIO 101	DUITSLAND	7425K	24323	
09.50U	NUOVA MUSICA	ITALIE	7438K	22221	
23.06	12.00U	DELMARE	BELGIE	6206K	35333
	13.30U	KIWI	NIEUW ZEELAND	6206K	35333
	14.05U	TUTENCHAMON	DUITSLAND	6206K	35333
	09.00U	B.R.I.	ENGELAND	6230K	35333
	10.10U	TITANIC INT.	SCANDINAVIE	6239K	45324
	10.30U	WESTSIDE INT.	IERLAND	6280K	24222
	10.15U	ROWDY NETWORK	ENGELAND	6310K	23222
	09.10U	ENTERPRISE	IERLAND	6312K	24322
	09.55U	NA GAEL	IERLAND	6345K	23212
	08.55U	VALLERI	IERLAND	6870K	24333
	07.45U	WORLD MUSIC	NEDERLAND	6910K	35444
	08.15U	TIME	ITALIE	7105K	24433
	08.20U	SPOLETO	ITALIE	7140K	34233
	08.30U	MILAND INT.	ITALIE	7295K	34223
	10.15U	EARTH INT.	U.S.A.	7295K	34223
	11.45U	WINGS OF HEALING	U.S.A.	7295K	34223
	08.50U	BENELUX	??	7315K	25232
	10.45U	K.B.C.	NEDERLAND	7315K	25232
	10.35U	CRYSTAL	ENGELAND	7375K	34333
	08.35U	RADIO 101	QUITSLAND	7425K	24233
	09.35U	K.B.C.	NEDERLAND	7425K	24233
	08.50U	NUOVA MUSICA	ITALIE	7483K	25222
30.06	09.05U	KRISTAL	FINLAND	6200K	23222
	12.00U	DELMARE	BELGIE	6206K	35444
	13.00U	C.L.C.G.	QUITSLAND	6206K	35444
	15.25U	KIWI	NW.ZEELAND	6206K	35333
	08.35U	B.R.I.	ENGELAND	6230K	45344
	11.10U	BRIGITTE	BELGIE	6310K	23222
	11.50U	DUBLIN	IERLAND	6910K	45344
	11.45U	TIME	ITALIE	7105K	25333
	09.25U	SPOLETO	ITALIE	7140K	25222
	10.55U	MILAND INT.	ITALIE	7295K	45333
	11.05U	WINGS OF HEALING	U.S.A.	7295K	45533
	09.30U	STARLIGHT	ENGELAND	7310K	22222
	08.45U	NUOVA MUSICA	ITALIE	7483K	25333

JOS, POSTBUS 19037, 3501 DA UTRECHT

Gebouwde bakken met 5-traps zender
absoluut stringsvrij.

15 watt — 398,-
40 watt — 449,-
50 watt — 498,-
65 watt — 549,-
100 watt — 895,-

BLX 15
bij ons
199,-

VOEDINGEN
10A — 225,-
20A — 449,-

Op frequentie gepiekte
rondstralers f. 40,-
(freq. opgeven).

TELEFOON 08859
3359

mill elektronika
postbus 62. 5450 ab mill

18.06	18.17U	SJUL	AMSTERDAM	097.70	35544	50	29
	18.19U	V.R.L.	AMSTERDAM	098.25	35554	50	29
	18.21U	EINSTEIN	AMSTERDAM	097.30	35544	50	29
	18.24U	STAR	AMSTERDAM	101.50	35554	50	29
	18.26U	F.R.R.	ROTTERDAM	105.70	35554	50	23
	18.37U	TRANSATLANTIC	ROTTERDAM	091.00	35554	50	23
	18.46U	LOKAAL	SCHIEDAM	101.25	35554	50	25
	19.32U	STAD	DEN HAAG	097.20	35554	50	15
	22.20U	CONTINUE	AMSTERDAM	089.45	35554	50	29
	22.22U	COLUMBIA	ROTTERDAM	103.05	45555	70	23
	22.24U	CONTINENTAAL	DEN HAAG	090.70	45555	70	15
	23.00U	GLAZEN STAD	POELDIJK	089.55	45555	70	22
	23.03U	PALOMA	ST.WILLEBRORD	100.10	45545	70	57
19.06	00.05U	CENTRAAL	DEN HAAG	094.60	55555	100	15
	00.11U	ELDORADO	DEN HAAG	092.05	45555	70	15
	07.47U	AKTIEF	DEN HAAG	088.45	35554	50	15
	08.19U	KONSTANT	DEN HAAG	099.35	35554	50	15
	08.28U	VICTORIE	DEURNE	106.40	25553	30	99
	09.06U	CONTINUE	MEERLE	103.65	34444	50	67
	10.10U	FUTURELINE	AMSTERDAM	105.35	24453	40	29
	16.44U	GIGANT	DEN HAAG	091.55	45555	70	15
	19.47U	STARLIGHT	DEN HAAG	089.70	35554	50	15
	23.50U	TELSTAR	DEN HAAG	095.80	55555	100	15
	23.52U	HOFSTAD	DEN HAAG	097.75	55555	90	15
20.06	00.10U	ATLANTIC	ROTTERDAM	095.95	55555	90	23
	07.25U	GROEISTAD	ZOETERMEER	098.35	55555	100	12
	07.29U	CUNA	ZOETERMEER	095.15	35554	50	12
	07.43U	KORREKT	DEN HAAG	095.35	35554	50	15
	16.22U	DELTA	NIJMEGEN	090.15	14343	20	84
21.06	19.04U	RANDSTAD	DEN HAAG	094.05	55555	90	15
	20.08U	A.O.S.	AMSTERDAM	091.20	35554	50	29
	20.28U	ANDR	ROTTERDAM	106.80	45555	70	23
	22.38U	CENTRAAL	WADDINXVEEN	099.90	55555	90	15
22.06	00.16U	EBMLAND	AMERSFOORT	095.40	14343	20	52
	13.25U	UNIQUE	DORDRECHT	105.05	35554	50	35
	22.34U	KONTAKT	DEN HAAG	098.65	55555	90	15
	23.23U	AMERIKA	ROTTERDAM	103.85	35554	50	23
24.06	07.34U	SELEKT	DEN HAAG	100.35	55555	100	15

Ontvanger: AKAI AT-K22
 Antenne : Vert.dipool geplakt op 95,95 Mhz. op 11 meter hoogte.
 NOOKY/SWEET FM, P.O.Box 3049, 2301 DA LEIDEN.

15.06	16.40U	AMERIKA	ROTTERDAM	104.00	23122		
	17.00U	SILVERSTAR	ROTTERDAM	104.50	12322		
	18.30U	HILTON	VLAARDINGEN	104.50	22432		
	18.35U	MALTA	VLAARDINGEN	104.50	21232		
	18.40U	WODKA	ZEVENHUIZEN	104.90	45544		
16.06	01.40U	LIMOUSINE	LEIDSCHENDAM	103.50	45544		
	02.00U	LEEUWERIK	ROTTERDAM	104.30	24342		
	11.00U	MEBORA	KATWIJK	098.50	35443		
	11.20U	FREEWAVE	LEIDEN	096.40	44554		
	12.00U	GLAZEN STAD	POELDIJK	098.50	43434		
	13.00U	PALOMA	ST.WILLEBRORD	100.10	45445		
	13.40U	CENTRAAL	WADDINXVEEN	100.00	55555		
17.06	16.00U	NIGHTBIRD	VOORSCHOTEN	102.00	34443		
	17.00U	ELDORADO	DEN HAAG	092.20	55555		
	18.00U	FACE	DEN HAAG	106.40	43343		
18.06	11.00U	MI AMIGO	LEIDEN	100.00	32332		
	11.20U	LOKAAL	ROTTERDAM	101.40	21222		
	17.00U	'81'	ROTTERDAM	098.00	54434		
	23.30U	AMIGO	AMSTERDAM??	101.90	23233		
19.06	00.30U	PIONEER	ROTTERDAM	101.60	34434		
	09.20U	ATLANTIC	SCHIEVENINGEN??	096.10	32333		
	09.40U	ACTION	ROTTERDAM	104.70	53444		

Ontvanger: PHILIPS ZRRH691
 Antenne: 8-elemente FUBA binnenshuis op ca.6 meter.

P.C.L., Postbus 5267, 2701 GG Zoetermeer.

07.06	17.01U	COAX	LOOSDUINEN	100.95	55555	100	18
08.06	21.15U	LED	MAASSLUIS	102.10	44343	80	22
12.06	21.30U	PIONEER	ROTTERDAM	101.65	55455	100	15
	03.40U	S.W.R.	CAPPELLE/IJSSEL	105.85	33444	60	17
14.06	02.08U	D.F.N.	ALPHEN AD RIJN	101.30	54454	95	17
	18.28U	SUICIDE	NOORDWIJK	101.95	42334	80	23
19.06	13.00U	F.R.R.	ROTTERDAM	105.80	45544	85	15
23.06	23.30U	SJUL	AMSTERDAM	097.80	14243	25	38
23.06	22.05U	KEIZERSTAD	NIJMEGEN	095.45	12222	20	65
20.06	21.32U	??	LEIDEN	096.20	45555	85	15
21.06	15.24U	UNIQUE	DORDRECHT??	105.30	34423	70	37
	15.43U	STAD	DEN HAAG	097.20	45555	90	17
	15.50U	HOFSTAD	DEN HAAG	097.85	45544	90	17
	16.00U	CENTRAAL	DEN HAAG	094.50	55445	100	17
	16.30U	TELSTAR	DEN HAAG	095.85	55445	100	17

Ontvanger: SONY STR-7015
 Antenne : 3-elemente horz. en 3-elemente vert. op 36m hoogte.
 Rotor : CHANNEL MASTER.

OSO en ontvangstation NEUTRAAL
 p/a Viatkade 28, 2725 AX Zoetermeer.
 Voor antwoord: retourzegel bijsluiten.

10.06	16.30U	BOVENLAND	??	105.50	54545		
	15.00U	PONDEROZA	TILBURG	103.50	32321		
	15.00U	BIANCA	TILBURG	104.00	43334		
17.06	19.00U	BARBADOS	GRUBBENWORST	104.00	45545		
	18.30U	BOSJUL	VENLO	103.60	45455		
	22.00U	ANTONIO	VENLO	104.00	54545		
	23.00U	FANTASY	BELGIE	106.10	54345		
	19.45U	BINGO	VENLO	105.00	54545		
	01.05U	NUL 36	?	106.00	23332		
18.06	18.00U	GRENSLAND	KINROOI	105.30	54455		
	17.30U	WEST	BELGIE	104.00	12321		
	22.00U	HEIDEROOSJE	VENLO	101.00	54545		

Ontvanger: ARISTONA SX-1590
 Antenne : Lengdreed op 15m hoogte

Radio ZERA, 105Mhz. Venlo



15.06	16.30U	KRISTAL	TWENTHE	1610K	34434		
	16.36U	ARMADA	LEMELERVELD	1610K	34444		
	16.42U	DELTA	RUURLO	1616K	23433		
	17.01U	'T OUME DAK	EMMELOORD	1608K	24444		
	17.07U	VOURVRETER	STEENWIJK	1614K	24434		
	17.30U	FLYING DUTCHMAN	EPE	1613K	24344		
	17.37U	INTERPOOL	OLDENZAAL	1609K	24344		
	17.49U	GELE ROOS	OLDBROEK	1612K	23332		
	18.56U	ONBEKEND	RUURLO	1619K	24333		
16.06	08.22U	VRIJE VOGEL	N.O.GRONINGEN	1616K	24444		
	12.30U	ALPENKRUISER	ELIM	1569K	35444		
17.06	21.58U	NOOITGEDACHT	ACHTERHOEK	1613K	23344		
22.06	23.39U	ALPENKRUISER	ELIM	1612K	35344		
23.06	12.00U	ALPENKRUISER	ELIM	1524K	35444		
	14.40U	RHEINLAND	B.R.D.	1193K	35444		
	14.46U	POLLUX	KLAZIENAVEEN	1193K	45555		
	15.00U	WATERMAN	EMMEN	1195K	45555		

26.06	11.01U	PETRO	GLANERBRUG	1616K	24344		
	11.06U	PANTER	TWENTHE	1617K	34343		
	11.35U	TEXAS	VROOMSHOOP	1624K	24444		
	11.42U	FELIKAAN	LOCHEM	1616K	23434		
	12.13U	TOM POES	??	1614K	13323		
	18.13U	BONTE KOE	??	1616K	24444		
	18.21U	KRISTAL	TWENTHE	1610K	34444		
	18.34U	VEENPIRAAT	DALERPEEL	1635K	34344		
28.06	11.30U	RHEINLAND	B.R.D.	1197K	35544		
	12.11U	HAWAII	EMMERCOMPASCUUM	1197K	35555		
29.06	09.17U	ALPENJAGER	OMG.OMMEN	1612K	24323		
	14.02U	CABALERO	HOOGVEEN	1552K	24344		
	15.13U	POLLUX	KLAZIENAVEEN	1552K	45555		
	15.20U	SMOKKELAAR	HOOGVEEN	1569K	13434		
30.06	08.35U	VRIJE VOGEL	N.O.GRONINGEN	1611K	24344		
	08.42U	'T SLOPERTJE	KUINRE	1613K	24434		
	12.15U	ALPENKRUISER	ELIM	1552K	35544		

Ontvanger: GRUNDIG SATELLIT 3400
 Antenne : Telescoop
 Marten Hindriks, De Huizen 46, 7894 BL Zwartemeer (Dr.)

RADIO TORENWALK, GROENE SPECHT, ARMADA en 807 RADIO
 Bedankt voor jullie brieven. Ik hoop dat jullie ook de post
 van mij hebben ontvangen!



BOB NOAKES VERTELT. (4)

Interview met ex-zeezender DJ en technicus door S.M.C.

MI AMIGO:

SMC: "Bob, laten we eens terugkeren naar je MI Amigo tijd. In een eerder interview met Samantha werd er al eens gesproken over het spook van de MI Amigo. Wat is daar van waar?"

Bob: "Men zegt dat de zeelieden bijgelovig zijn. Ja moet echt op zee hebben gezeten hebben om dat te begrijpen. Ik ben wel eens op schepen gestapt waar ik me zeer ongelukkig op voelde; het tegenovergestelde overkwam me ook. Toen ik voor het eerst op de MI Amigo kwam, was het een wrak. Maar toch had het zo'n warme sfeer, zelfs in de zwaarste stormen. Ik was nooit bang. Als je weet wat er zoal met de MI Amigo is gebeurd... Het is aan toevallig. Ik zat aan boord en voelde me gelukkig. In 1968 toen ik voor de BBC werkte, kwam ik George Sanders tegen, hij was destijds zendertchnicus. George vertelde me toen van die moord, gepleegd op de brug van het schip (de moord werd gepleegd nog voordat het schip tot zandschip werd omgebouwd, dus nog voor de Radio Nord periode). Daarna kwam ik dus toevallig ook te werken op dit schip. Ik was me bewust van de aanwezigheid van een spook. Ik was me bewust van de aanwezigheid van een spook. Ik moet zeggen dat ik niet bang ben geweest voor het spook. Ik weet wel dat Nederlanders niet in spoken geloven, alleen je werd op de MI Amigo wel geconfronteerd met totaal onverklaarbare dingen. Er waren bijv. een aantal kamers waar men niet graag kwam. Paul Alexander Rueling bijv. kreeg je met geen mogelijkheid in de machiniekamer... De MI Amigo was geen schip, het was een mene ...

Ik heb in de laatste jaren een bijzondere waardering gekregen voor Peter Chicago. Het probleem met Chicago is dat hij een moeilijk te doorgronden karakter heeft. Toen ik hem voor het eerst ontmoette was mijn eerste indruk: echt een Engelse gentleman, maar in een ander pek vermomd. Lang haar... hij was toen vrij schuchter, beetje verlegen type. Hij kon niks, behalve zenders repareren en installeren. Daar wist hij alles van.

Hij houdt van zenders, zoals een ander van zijn vrouw houdt of van zijn huisdier. Op een keer - op de MI Amigo - toen we allemaal goed dronken waren - had hij me verteld dat hij zo van zenders houdt, omdat hij ze beschouwt als speelgoed. Hij kan er mee spelen. Dat was niet mijn opzet. Onze verstandhouding was destijds niet goed. Je kent het gezegde: twee kapitels op een schip...

Als we elkaar elfloten, dan gaf hij me een hand. We rookten samen een sigaretje. Ik had dan net de tijd om hem over de toestand van de zenders aan boord in te lichten. Peter is echt een individueel. Ik zelf heb weinig echte vrienden, Chicago had er toendertijd nog minder. Ergens heeft hij een



RONAN BEZOekt DE MI AMIGO

minderwaardigheidscomplex. Dat is jammer, want niemand had de minste twijfels over zijn vakbekwaamheid. Chicago is echt een eerste klas technicus. Ik moet eerlijk toegeven, dat ik veel van Peter geleerd heb. Toen ik voor het eerst aan boord kwam had ik totaal geen ervaring. Ok, ik heb mijn radio-amateursdiplome. Ik was toen al jaren radio-amateur. Nou had ik het voordeel dat ik hendig ben. Ik ben - vind ik persoonlijk - handiger dan Chicago, Chicago is meer technisch onderlegd."

OVER RONAN:

"Ron is onpeilbaar. We hebben elkaar kunstjes geflikt, toch mogen we elkaar. Ronan is een zakenman, zeer intelligent en soms heel neef. Ronan heeft een bepaalde uitstraling. Heel vreemd is eigenlijk dat niemand weet waarvan hij leeft. Hij zou bijv. bij de filmindustrie betrokken zijn. (Zijn film over de Kennedy's is inmiddels legendarisch, daar is hij nu al 10 jaar mee bezig). Hij heeft nogal goede contacten met de Engelse popindustrie en o.a. met George Harrison en Elton John. (Noot: Elton John zou de nieuwe Carols Jingles inszingen. De Beatles hebben destijds aan Ronan gevraagd of hij hun nieuwe manager wilde worden. (Zie het boek: 'The love they make' van Peter Brown en Steven Gaines).

Toen de MI Amigo zonk, heb ik Ronan een brief geschreven dat ik het zeer betreunde dat het afgelopen was en dat ik hoopte dat hij het weer zou proberen. Dat is toch iets wat we allemaal in hem waarden, dat enorme doorzettingsvermogen.

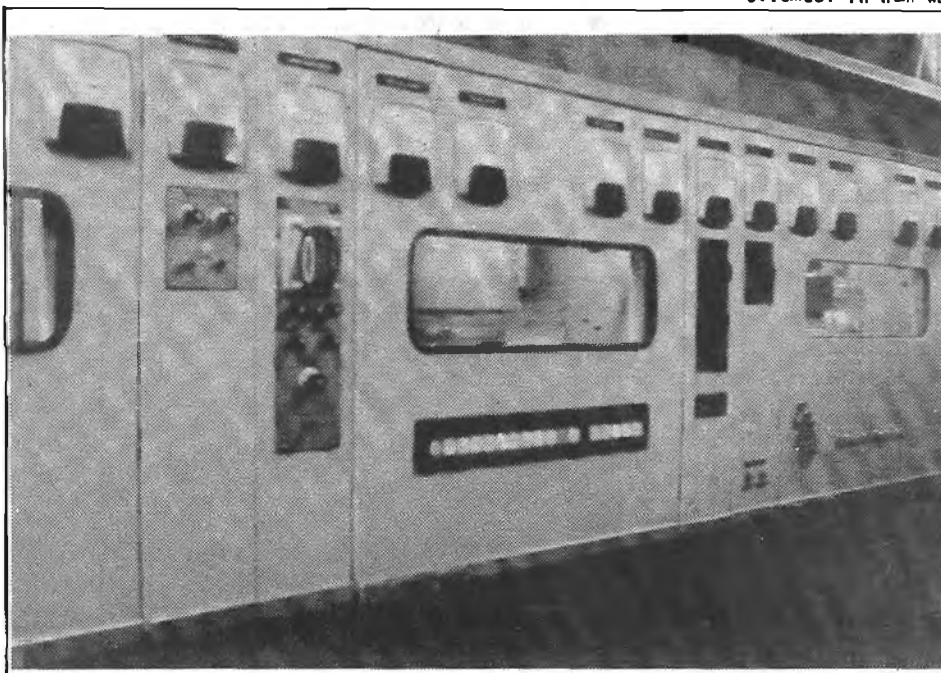

ZENDERS MI AMIGO



BOB NOAKES BEZIG MET DE ZENDERS OP DE MEO 2

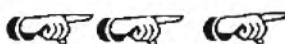

Postbus 53121 - 1007 RC Amsterdam

Historische T-Shirts

SMC HEEFT EEN EENMALIGE AANBIEDING VAN HISTORISCHE T-SHIRTS VAN ZEEZENDERS. WIJ ONTVINGEN EEN EENMALIGE ZENDING: VERONICA 192, CAROLINE 199, RADIO LONDON, RADIO NOORDZEE, VOICE OF PEACE ETC. VAN ALLES MAAR 1 EXEMPLAAR. VOOR VEROERE INFO, STUUR ONS EEN BRIEFJE MET EEN POSTZEGEL VAN 70 CT. INGESLOTEN OF BEL ONS NA 6 UUR 'S AVONDS. PRIJS FL. 25,-- PER SHIRT. PRIJS VOOR SMC DONATEURS FL. 20,--

NOG ENKELE STUKS VOORRADIIG!

BOEKEN

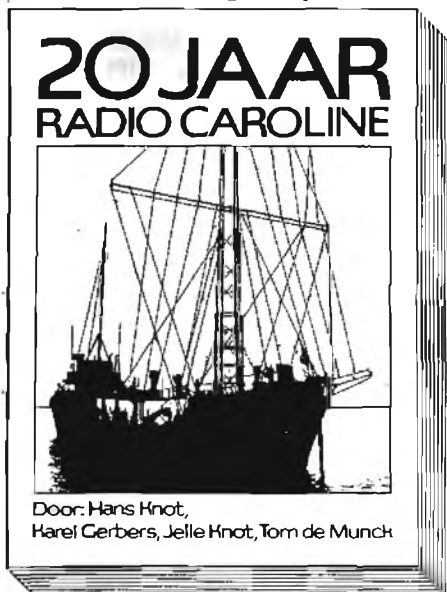

- 1) HITSOUNDS OF THE SEVENTIES. Een nieuw meesterwerk van Hans Knot. Alle hitlijsten uit Amerika, Engeland en Nederland. FL. 17,50
- 2) HITSOUNDS OF THE SIXTIES. Het enige naslagwerk, waarin u alle hits uit Amerika, Engeland en Nederland geschieden kunt vinden per maand en per land. Dus een overzicht vanaf Jan. 1960 t/m dec. 1969 FL. 17,50
- 3) 20 JAAR CAROLINE. Geschreven door o.a. Hans Knot. Verder commentaar overbodig op alweer de 6e druk van dit meesterwerk. FL. 25,--
- 4) RADIO CAROLINE FOTOBOEK, UITGAVE 2. Met o.a. 40 foto's van de Ross Revenge. Inclusief plaat deze maand voor slechts FL. 20,-- Wij kochten de restanten van deze uitgave op. Nog slechts 50 exemplaren voorradig. Haast u dus!
- 5) LAST OF THE PIRATES - A saga of everyday life on board Radio Caroline, geschreven door Bob Noakes. Een bestseller! Prijs incl. verzendkosten FL. 45,-- Prijs voor SMC donateurs FL. 40,--
- 6) WEDEROM VERKRIJGBAAR: PIRATE RADIO THEN AND NOW. Zie redaktioneel artikel FL. 37,50
- 7) NIEUW BIJ SMC: Fotoboekje + zeer beknopt de geschiedenis van de zeezenders van de afgelopen 7 jaar, incl. foto's van Paradijs, MI Amigo, Laser en Caroline. Geschreven door Leendert Bedijn: 'ZEEZENDERS 85' FL. 7,90 Prijs voor SMC donateurs FL. 6,--

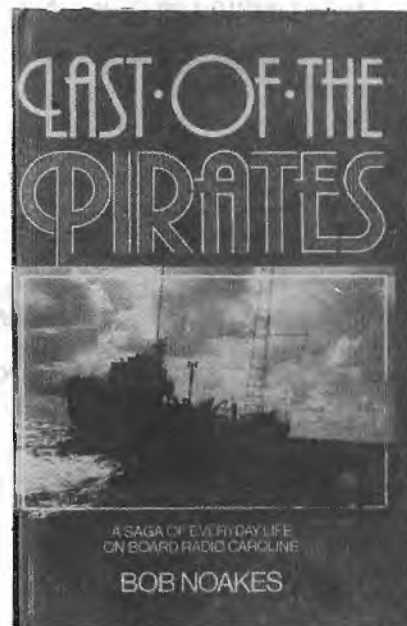

CASSETTES

- 1) SMC AUDIO MAGAZINE, DEEL 2 MET O.A. DE UPS EN DOWNS BIJ RADIO'S MONIQUE, LASER EN CAROLINE. FL. 10,-- SMC AUDIO MAGAZINE, DEEL 3 MET O.A. ENIGE MONIQUE JINGLES, DE KOMST VAN RADIO LONDON, BOODSCHAPPEN AAN LASER, HERDENKING MI AMIGO, DE MOEILIKHEDEN BIJ LASER, INTERVIEW JOHN MOSS ETC. FL. 10,-- SMC AUDIO MAGAZINES 1 EN 2 SAMEN VOOR FL. 17,50
- 2) ZEEZENDERS 80-84: FRAGMENTENVARIA 1 1/2 UUR ADEMBENEMENDE ZEEZENDERAVONTUREN, OPGENOMEN EN GEMIXT DOOR PIET TREFFERS. DE TERUGKEER VAN CAROLINE, DE KOMST VAN LASER EN DE VERWIKKELINGEN ROND RADIO PARADIJS FL. 15,--
- 3) NIEUW! UPS EN DOWNS VAN RADIO NOORDZEE. MET JINGLES, S.O.S., BRAND MEBD 2 ETC. C-90 CASSETTE FL. 17,50
- 4) NIEUWSTE CAROLINEJINGLES, OPGENOMEN AAN BOORD VAN DE ROSS REVENGE. C-60 CASSETTE FL. 16,--
- 5) CASSETTE ZEEZENDERJINGLES MET ALLE BEKEND TUNES FL. 15,--
- 6) NIEUW BIJ SMC: 'HISTORIE VAN RADIO NOORDZEE, OP CASSETTE MET ALLE JINGLES EN PROGRAMMAFRAGMENTEN FL. 17,50
- 7) 1 JAAR LASER 558 MET ALLE JINGLES, HOOGTEPUNTEN, KAPING ETC. (C90) FL. 15,--

POSTERS/STICKERS

- LASER KLEURENPOSTER - DE ORIGINELE 1 FL. 15,--
LASER POSTER (ZWART/WIT) FL. 5,--
STUNT VAN DE MAAND! MONIQUE KLEURENPOSTER FL. 7,50
- GEPLASTIFICEERDE MONIQUE STICKERS: " I LOVE MONIQUE OP 319": 5 VOOR FL. 5,--

PLATEN

- 1) GESCHIEDENIS RADIO CAROLINE. OP DEZE UITSTEKENDE, DOOR HANS KNOT GEPRODUCEERDE LP STAAN ALLE CAROLINEJINGLES, DIE NU NOG GEBRUIKT WORDEN. EEN KOOPJE DUS! FL. 9,50
- 2) WELCOME CAROLINE: DE EERSTE DAG VAN UITZENDING. NOG SLECHTS 65 EXEMPLAREN AANWEZIG. EEN COLLECTOR'S ITEM, DAT NIET MEER BIJGEPERST WORDT. FL. 7,50

T-SHIRTS

- WEER VERKRIJGBAAR: RADIO CAROLINE T-SHIRTS FL. 19,50
(ONDER VOORBEHOUD) RADIO MONIQUE T-SHIRTS FL. 21,--

ZEEZENDERDAGEN

11 AUGUSTUS 1985 BIJ MAEVA PRAETHUIJS, EEGENE 56A TE OUDERGEM-DENDERMONDE. TEL. VANUIT NEDERLAND: 09-3231-52422850. 7 SEPTEMBER 1985 ORGANISEERT SMC I.S.M. DE FRC EEN ZEEZENDERDAG IN HET BADHOTEL AAN DE GEV.OEIJNOOTWEG 15 TE SCHEVENINGEN, NABIJ HET KURHAUS. BEREIKBAAR MET O.A. TRAM 7 EN 8 VANAF HET STATION. AANVANG 11.30 UUR. SLUITING 17.30 UUR. PRIJS: FL. 6,-- MITS UW BETALING OP 31 AUG. IN ONS BEZIT IS. KAARTEN AAN DE ZAAL FL. 7,50. SMC DONATEURS BETALEN FL. 5,--

BOOTTUCHTEN:

WE VAREN VANUIT NEDERLAND OF BELGIE. DE PRIJS VAN DE BOOTTOCHT BEDRAAGT FL. 180,--. VERVOER VANUIT NEDERLAND KAN GEREGLD WORDEN. BIJ DE TOCHT DOEN WE BEIDE ZENDSCHEPEN AAN. FOTOGRAFEN IS TOEGESTAAN! U BENT DEELNEMER DOOR STORTING VAN FL. 100,-- OP ONZE BANK- OF GIRDREKENING. GEVAREN WORDT UITSLUITEND TOT WINDKRACHT 6. BROOD MEENEMEN S.V.P. + SLAAPZAK. PASPOORT NIET VERGETEN!

OPRUIMING FRM ARCHIEF

Banden:

BANDEN (18 CM DOORSNEDE) MET OPNAMES ZEEZENDERS E.D.
PRIJS NU FL. 20,-- PER STUK

BAND 21: 9,5 CM/S STEREO SCOTCH LP TAPE:

4.1.1979: TROS/H3 - "AMERICAN TOP 50 1978" DOOR CASEY KASUM (1900-2200 UUR)

BAND 61: SONY 9,5 CM/S MONO: AMERIKAANSE RADIO: KJR (27.6.76): CHARLIE BROWN & CLYDE, RAY CONSON

BAND 66: 9,5 CM/S STEREO: VERONICA (H3): TOP 100 VAN 1976 (26.12.1976)

BAND 67: AMPEX LP TAPE 19 CM/S STEREO:

PICCADILLY RADIO LONDON MET ROGER TWIGGY DAY EN CAPITAL RADIO LONDON: BEZOEK VAN WOLFMAN JACK

BAND 77: 2-SPOOR 9,5 CM/S MONO:

RADIO CITY ALEX DEE SHOW (AUG./SEPT.1965) + RADIO 390 FRAGMENTEN LAATSTE MIDDAG + RADIO ORWELL (IPSWICH)
LAATSTE JOHNNIE JASON SHOW VOOR VERTREK NAAR CAROLINE

BAND 78: 4-SPOOR 19 CM/S STEREO:

BBC "STORY OF POP" DEEL 18 (STUDIOKOPIE) + HILVERSUM 3 (KRO) "GORT EN WATERGRUWEL" OVER ILLEGALE ZENDERS IN
HET NOORDEN EN OOSTEN VAN NEDERLAND

BAND 83: LP 9,5 CM/S STEREO EN MONO:

11.6.1978: RADIO CENTRAAL DEN HAAG MET HAAGSE BUF + RADIO CITY INT. DEN HAAG MET ROBBIE RUITER EN HANS VAN LEEUW

BAND 84: AGFA STANDARD PLAY 4-SPOOR MONO:

MI AMIGO 272 JINGLES (STUDIOKOPIE)

BAND 85: SONY/LP TAPE 9,5 CM/S STEREO:

6.8.1978: LAATSTE UITZENDING RADIO RAMONA TIËL (FM) MET CEES WILLIGENBURG EN JERRY DE LEEUW (HOOGLAND)

BAND 86: SONY/LP TAPE 9,5 CM/S STEREO:

VERVOLG LAATSTE UITZENDING RAMONA MET RICHARD DE GRAAF, CAREL ANDREWS EN LAATSTE UUR MET ALLE DJ'S

BAND 87: AGFA/DP TAPE 9,5 CM/S STEREO:

11.11.1978: HEROPENING V.R.A.-AMSTERDAM MET o.a. HERMAN DE GRAAFF EN LEX VAN VEEN

BAND 88: VERVOLG V.R.A.-AMSTERDAM MET JOHAN VISSER

BAND 94: LP TAPE 9,5 CM/S MONO: RADIO GOES (FM): FRAGMENTEN DIV. PROGRAMMA'S MET O.A. KERSTSHOW (90 MIN.)

BAND 95: LH TAPE 19 CM/S MONO:

RADIO ENGLAND-LARRY DEAN (1966) + RADIO LONDON-TONY BLACKBURN FAB.40 SHOW (18.6.1967) + RADIO LONDON FINAL
HOUR (14.8.1967) + RADIO CITY-ALAN CLARK & TOM EDWARDS (12-1966)

DE VOLGENDE TAPES ZIJN 26 CM IN DOORSNEE EN KUNNEN SLECHTS OP DAARVOOR GESCHIKTE BANDRECORDERS OF TAPEDECKS
WORDEN AFGESPEELD.

PRIJS PER TAPE AFHANKELIJK VAN DE KWALITEIT:

NU: PROF. TAPE OP METALEN HASPEL: FL. 65,--; PROF. TAPE OP KUNSTSTOF HASPEL FL. 55,--; LH-KWAL. FL. 50,--

BAND 105: AGFA PEM268 PROF.TAPE OP KUNSTSTOF HASPEL

9,5 CM/S MONO/STEREO: VERONICA (H3) TOP 100 VAN 1974 + TROS TOP 100 (46-20) + LEO VAN DER GOOT (21.12.1974)
+ VOO-TV 17.8.1977 "THE DAY THE MUSIC DIED" THEMAPROGR. (135 MIN.) + RADIO & TV IN ITALIE (WDR) + VOO (H1)
OVER MI AMIGO, CAROLINE EN DELMARE

BAND 114: AMPEX PROF. TAPE OP METALEN HASPEL

19 CM/S STEREO: VERONICA (H3) 28.12.1975 1e UUR MET TINEKE, 29.12.1975 PAUL MEIER SHOW, 2.1.1976 1e LEXJO,
PROGRAMMA OVER LANDPIRATEN EN INTERVIEW MET WORLD MUSIC RADIO

BAND 123: AGFA PROF. TAPE OP METALEN HASPEL

9,5 CM/S MONO: RNI (1.1.1974) NIEUWJAARSDRIEMASTER MET LEO VAN DER GOOT + RADIO CAROLINE (17.10.1978) BRIAN
MARTIN + RADIO MI AMIGO (19.10.1978) BAKEN 16 MET MARK JACOBS (360 MINUTEN IN TOTAAL OP STUDIOKWALITEIT (1)

BAND 125: BASF FERRO SUPER PROF. TAPE OP METALEN HASPEL

9,5 CM/S STEREO: NACHTPROGRAMMA VAN RADIO VERONICA OP H1 NA 5 JAAR VERDWIJNEN ZEEZENDERS (1.9.1979) MET LEO
VAN DER GOOT, TINEKE, TOM COLLINS e.v.a.

BAND 13 CM DOORSNEDE MET JINGLES E.D. PRIJS NU: FL. 10,—

BANDJE F: 19 CM/S 2-SPOOR MONO: 5.10.1977 FLASHBACK '67 MET JINGLES, INTERVIEWS MET o.a. SIMON DEE, CHRIS MOORE, JOHNNY JASON, RONAN O'RAHILLY EN KUSTWACHTBERICHTEN OVER DE MI AMIGO.

BANDJE G: BASF LH SUPER 19 CM/S 4-SPOOR STEREO: TUNES VAN DIVERSE ZEEZENDER- E.A. RADIOPROGRAMMA'S

BANDJE H: BASF PROF. 19 CM/S: JINGLES VAN RNI, ATLANTIS, MI AMIGO EN CAROLINE

LET OP! DIT ZIJN DE ORIGINELE MASTERS VAN HET FRM, DUS VAN ELKE BAND IS MAAR 1 EXEMPLAAR AANWEZIG. DE PRIJZEN ZIJN EXCLUSIEF PORTOKOSTEN, WELKE AFHANKELIJK ZIJN VAN HET BESTELDE AANTAL BANDEN.

OOK IS ER NOG EEN PARTIJ ONBESPEELDE BANDEN VERKRIJGBAAR. PRIJZEN:

BANDEN 18 CM DOORSNEDE, PROF., METALEN HASPEL:	FL. 25,— PER STUK
" " " LOW NOISE, KUNSTSTOF HASPEL:	FL. 20,— PER STUK
" " " GOEDE KWAL. " "	: FL. 15,— PER STUK
" " " REDELIJKE KWAL. " "	: FL. 10,— PER STUK
" 26 CM " PROFESSIONAL KWALITEIT	: FL. 40,— PER STUK MET METALEN HASPEL
	FL. 30,— PER STUK MET KUNSTSTOF HASPEL

OOK DEZE PRIJZEN ZIJN EXCLUSIEF PORTOKOSTEN.

N.B.: ER IS NOG EEN AANTAL CASSETTES C90 OVER. VOOR ZOVER DE TAPES NOG AANWEZIG ZIJN, ZIJN BOVENSTAANDE OPNAMES EVENTUEEL OOK OP C90 CASSETTE AAN TE VRAGEN. PRIJS FL. 8,50 PER CASSETTE.

VERDERE INLICHTINGEN: TEL. 020-327464, VRAGEN NAAR JOSE HERPS

Foto Tom van Deuven

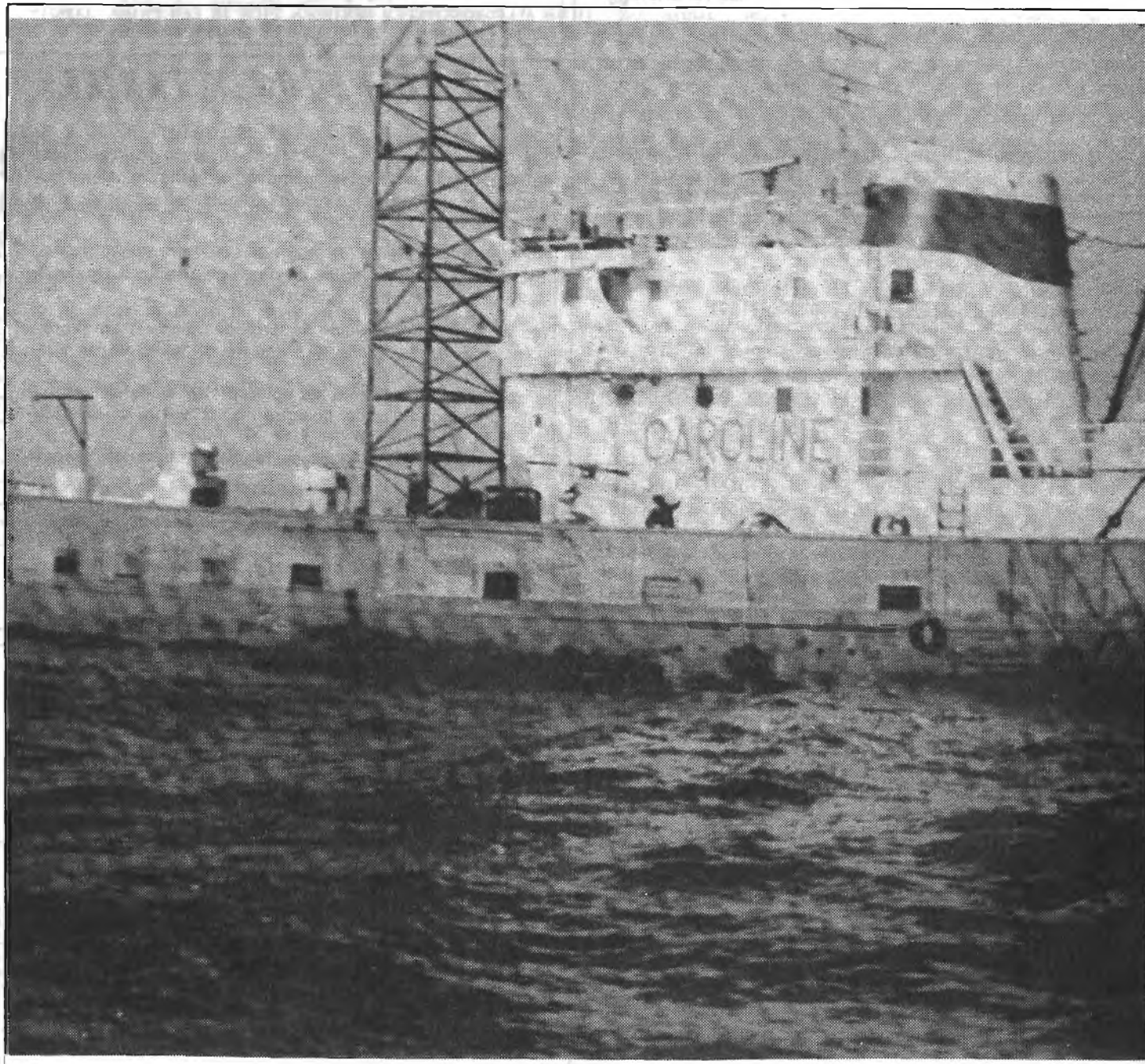

Abonnenties

Prijs: f 2,- per regel van 50 letters, spaties of leestekens. Getypte tekst of blokletters. Abonnenties moeten vóór de 10e v.d. maand binnen zijn.

Betaling: Vooruitbetaling op giro 3538279 t.n.v. Free Radio Magazine, Postbus 10252, 1001 EG Amsterdam of bijsluiting in postzegels van het verschuldigde bedrag naar: FRM, Postbus 10252, 1001 EG Amsterdam.

Abonnenties kunnen alléén geplaatst worden door PARTICULIEREN. Band-/cass. opnames, stickers, schema's etc. warden geaccepteerd. HANDELAREN kunnen onze advertentietarieven aanvragen.

AANGEBODEN:

ITALIAANSE KOPPELUNIT + 4 R.R.DIPOLEN FL. 575,-. TEL. 020-861484

GEH.COMPL.ZEER STAB.(MET LOCK) 100W FM-ZENDER, ONTW.J.V.GRONINGEN, VOOR ZACHT PRIJS; ZEER STAB. VOEDING COMPL. M. BLOWER VOOR RUIM 100W ZENDER VOOR DITO PRIJS. INL. TEL. 04950-31698 OF POSTBUS 505, WEERT (NED.)

PROF.SWR + WATT-METER 10-1000W; 3-200 MHZ: 2000 FR.; TR.DIPMETER LDM815. LEADER: 2000 FR. TEL.053/217399 (BELGIE)

1/2 KW.ZENDEREINDTR. M.4CX250B H.F. 4W IN-RUIM 500W UIT IN 19" KAST, GEB. VOOR CONT.GEBR. FL. 1400,-; HSP VOEDING 2KV 0,5A FL 250,-; ST-ZENDER 4W, ZEER STAB. GRONDIG GEFILTERD FL. 300,-, MET KAST FL. 375,-; VROZ, P.B.30104,8003 CC ZWOLLE.

MG-ZENDER 18W COMPL. FL. 275,-; TEVENS MG-ZENDER 100W COMPL. FL. 325,-. TEL. 02290-41591

FM-ZENDER (EL84-10W)+VOEDING+MENGVERST. FL. 175,-; ZENDBUIS (QQE06/40-100W)+VOETJE+TRIMMERS+BUISB07 FL. 85,-; VOEDING (750-1500V) VOOR DE QQE06/40 FL. 90,-. IN 1 KOOP FL. 275,-!!! TEL. 053-300365

UNIEKE VERZ. ZEEZENDERPROGR. VAN RADIO NORD T/M MONIQUE OP BANDREC.BANDEN (18 CM). TOTAAL RUIM 600 UUR,VR.PR. FL. 750,-. TEL. 070-272746 (NA 18.00U)

FRM82:4-6-7/8-9-10-11-12;83:1-2-3-4-5-6;84:4/5-8-9/10-11-12;85:1-2-3-4/5-6.1NR=2,5FLALLES=50FL-PHILIPS RF82=10FL-ROUSSEAU-CARBONELLE114/44B750TOURNAI

MEDEDELING: MV VENTURA 8-25-85/51.55-3.55 AER. +SPUR.T.NU361 10K ALL SET. CONT.SWISS H.MAR. CONTR.SA. PICK UP CR-SPAIN. SEA PROJECT RETURN

GEVRAAGD:

ADRESSEN VAN RADIOSTATIONS LANGS DE ROUTE: MONACO - SAN REMO - GENUA - PISA - FLORENCE - RIMINI - VENETIE. DE BEDOELING IS OVER ENKELE ITALIAANSE RADIOSTATIONS REPORTAGES TE SCHRIJVEN. FRANK VERMANG, DUINHELMSTRAAT 31, 8400 OOSTENDE, BELGIE.

FOTO'S, GEPUBLICEERD IN FRM DOOR TOM VAN DAUVEN VERKRIJGBAAR VOOR FL. 1,75 PER STUK, EXCLUSIEF PORTOKOSTEN.

INFO: POSTBUS 1358, 5602 BS EINDHOVEN.

RADIO 77 VERKOOPT ONDERSTAANDE TOESTELLEN TEGEN GUNSTIGE PRIJZEN. 6 MAAND WAARBORG INBEGREPEN.

PROF.ZENDER: ESSE - EXC 20
220V - REGELBAAR 0 - 20 W
CONTROLE : SWR - POWER - MODULATIE
SYNTH. 88 -108 PRIJS : 2.800 GLD.

CASSETTE DECKS: 2 TECHNICS -TYPE M 45 STUK 450 GLD
2 TECHNICS -TYPE M 13 STUK 250 GLD
1 TECHNICS -TYPE M230 STUK 495 GLD
1 TECHNICS -TYPE M250 STUK 550 GLD
3 AKAI -TYPE CS-F210 295 GLD

TAPE RECORDERS: 1 SONY - TYPE TC 377 395 GLD
1 AKAI - TYPE GX 630 DB 1100 GLD

MENGTAFELS: 2 POWER - TYPE BROADCAST ZZ807
STUK 3800 GLD
1 POWER - TYPE PMP 403 2200 GLD

JINGLE MACHINES: 2 CUEMATIC STUK 850 GLD
1 FTM STUK 600 GLD

MICROFOONS: 2 SENNHEISER - TYPE MD 419 STUK 250 GLD

VOOR MEER INFORMATIE EN DOKUMENTATIE BEL:
0932 3-777.07.37
0932 3-777.77.88
0932 3-775.66.01

ALLE TOESTELLEN BEVINDEN ZICH IN EEN PRIMA CONDITIE EN SOMMIGE ZIJN SLECHTS ENKELE MAANDEN OUD.

HET 'LOW BUDGET' TARIEF

Iederéén kan nu in het F.R.M. adverteren: speciaal voor de "kleine" adverteerder, wiens advertenties niet in aanmerking komen voor de rubriek "abonnenties", is de prijs van 1/16 pagina verlaagd tot f 25,-.

Wie dus in het komende jaar wil adverteren met platen, foto's, cassettes, boottrips en noem maar op, kan gebruik maken van dit speciale advertentietarief.

Voorwaarden: Deze kleine advertenties dienen vantevoren betaald te worden. Men kan een keus maken uit de volgende betalingswijzen:

- Per giro: Tegelijk met de opgave van de tekst een overboeking doen op postgiro 3538279 t.n.v. J.Herps/F.R.M. te Amsterdam.
- Girobetaalkaart: Deze insluiten bij de advertentieopdracht.
- Eurocheque: Idem
- Kontante betaling per aangetekende brief bij de advertentie-opdracht.
- Buitenland: per Int. postwissel, Eurocheque of kontant per aangetekende brief.

MAXIMAAL 1 ADVERTENTIE PER UITGAVE

GRATIS !

HET SCHEMA VAN EEN UITMUNTEND ANTI-STORINGSFILTER, ALS U NU HET UNIEKE FM-ZENDERSCHEMABOEK BESTELT, MET DAARIN 33 GLASHELDERE FM-SCHEMA'S TOT 1,25 K.W. PLUS ALS EXTRA DRIE M.G. BESTEL HET BOEKJE VOOR FL. 15,- BIJ: D.C.T., POSTBUS 209, 1250 AE LAREN NH. POSTGIRO 5572382.

UTOPIA PRODUCTIONS MET U

- RADIO LONDON STICKERS 8 VOOR f7,50. MET STICKERS 8 VOOR f7,50. MONIQUE 1
SER 8 VOOR f7,50. LASER 558 STICKERS 8 VOOR f7,50. SUPERROOFS 8 VOOR f7,50
- DE LAATSTE 10 UUR VAN RADIO LONDON OP 14-2-87 MET O.A. JOHN PHEL. 90,-
- 1,5 UUR RADIO CAROLINE UIT DE JAREN '60 MET DAVE IEN FRANKIS + JOHN JUNE
- 1 HELE DAG MI AMIGO OP 16-2-78 VAN 06.00 TOT 19.30 UUR. 13,5 UUR 8120W
- DE EERSTE OPTICIELE DAG VAN MONIQUE. VAN 10.00 TOT 20.00 UUR. 8120W 8
- 10 UREN RADIO BELMARE VOOR 8120W 750,-. U HOORT O.A. HENRI DE LEROUX IN
VAN DAM. OOK ZIT IN DIT PAKKET HEN 1-URIGE DOKUMENTAIRE OVER BELMARE.

BESTELLINGEN OP GIRO 5663820 T.N.V. W. JANSSEN - HARDERWIJK. VOOR MEER INFORMATIE, OF VOOR AANVRAAG VAN EEN GRATIS BESTELLIJST BELT U 03410-1444

Monique

Met de komst van echte grote adverteerders zoals Technics/Panasonic, Perry Sport, Kijkshop en Parker lijkt de zon boven de Ross Revenge pas goed door te breken. Geheel in de lijn der verwachtingen voldoet het station aan de normen die nodig zijn om voldoende luisteraars te trekken. Volgens een intern gehouden onderzoek naar het luistergedrag door bureau Interview uit Amsterdam luisteren er elke dag minimaal 500.000 mensen in Nederland naar Monique, terwijl er 1.7 miljoen gemiddeld eens per week ernaar luisteren en het luistergedrag vertoont zelfs in de periode van onderzoek nog een stijgende lijn. Het gaat nu nog te ver om te stellen dat het station Hilversum 3 voorbij gaat streven, maar erg vreemd zouden we daarvan niet op hoeven te kijken. Een kompliment verdient het jonge station zeker, want probeer het maar eens klaar te spelen om in een periode met zoveel mogelijkheden tot het beluisteren van muzikale ontspanning (lokale piraten, veel goede FM stations) in betrekkelijk korte tijd zo populair te worden. De handicap van uitzendingen op de MG zijn door de uitstekende ontvangst en het goede geluid naar het rijk der fabelen verwezen.

Tijdens een van onze schaarse bezoeken aan boord zagen we een nieuw gezicht. In het kader van proef-deejays is in de rij na het fiasco Bart Steenman, nu een stevige tante aan de beurt. Zij heet Elly van Amstel. Een zeer vriendelijke en aanstekelijk kwebbelende dame, die zich waar moet maken op het station. Na het beluisteren van haar eerste programma's en nieuws kunnen we op zakelijke

gronden de konklusie trekken, dat haar stem goed en helder klinkt, maar dat het nieuws toch een vak apart blijkt te zijn. De routine van nieuwsfreak Frits Koning en van de nieuwslezer Ron West steken toch duidelijk af bij het haperende en soms nagenoeg niet te volgen nieuwslezen van Elly.

Wellicht wordt het nog beter, zo niet dan zullen we de volgende patient tegemoet zien.

Doordat Monique een efficiënt beleid voert, zijn er nooit meer dan 3 medewerkers tegelijk aan boord. Het lijkt af en toe wel of er 'n taxi bij de Ross voorstaat, want zo hoor je Long Tall Ad Roberts, dan verdwijnt hij schijnbaar in de taxi en dan duikt Ron West na afwezigheid van slechts 3 dagen weer op om op een onverklaarbare wijze weer

plaats te maken voor het vaderfiguur Ad Roberts. Het geheel speelt zich af in nog geen 4 dagen tijd.

De grootste anorak van Nederland, deejay Walter Simons, geniet momenteel van zijn welverdiende vakantie in het Spaanse Playa de Aro. We zijn erg benieuwd naar z'n doen en laten daar. Misschien slaat de vrijgezel wel een mooie Spaanse aan de haak en zien we hem niet meer terug. Dit zou erg jammer zijn voor de RMC-fanclub, want men zou dan zijn periodieke bijdrage in het fanclub blad moeten missen. Voor de statistiek is wellicht nog belangrijk 't vertrek van de Aal op zondag en van ome Stan Haag. Navraag leerde ons, dat Stan om beleidstechnische redenen moest stoppen. Zelig voor hem, maar we mogen aannemen, dat de

HOE ZOU HET MET MAARTEN ZIJN?

Hallo FRM-lezers,

Hier een woord van een nog steeds moeilijk lopende discjockey. Een enkel breken op je verjaardag kan ik je afraden.

Allereerst mijn dank aan alle mensen die gehoor hebben gegeven aan de door collega Frits uitgeroepen actie MMB (Maarten Moet Beter). Zo'n 150 kaarten en brieven en zelfs een fles heerlijke cognac kwamen binnen via Box 146 in Playa de Aro.

Met Monique gaat het uitstekend. Er zijn natuurlijk wel zwakke schakels, maar waar heb je dat niet? Zo af en toe lees ik een artikel over Monique, waar ik echter diep geschokt door ben. Verhalen, die zo verdraaid zijn, dat ze nauwelijks met de werkelijkheid overeenkomen. Beste journalisten die dit soort verhalen schrijven: informeer uw lezers met wat minder fantasie. Dergelijke onwaarheden lezen we toch al genoeg in de damesbladen?

Terug naar het bootje op de Noordzee. Zoals iedereen weet is het waanzinnig moeilijk om in deze tijd een zeezender drijvende te houden. De grote inzet van velen, een positieve instelling en daardoor prettige werksfeer onderling, is de kracht en het succes van Monique. Wij hopen dit meer dan 4 seizoenenlang met je te kunnen delen.

Ik hoop spoedig mijn extra benen van de kruisvereniging terug te kunnen geven en zie je nog wel een keer.

Veel luisterplezier met Monique.....

MAARTEN DE JONG.

luistercijfers tussen 's avonds zes en zeven uur wel omhoog zullen gaan schieten dankzij het nieuwe hits draaiende programma 'Frits tegen Frits'. Een leuke naam voor een verfrissend uurtje radio. Hoe gaat het uurtje heten als meneer Frits Koning zijn verlofdagen moet opnemen? Lange Ad tegen kleine Frits of zieke Maarten tegen gezonde Frits?

Caroline

Met mooi weer in aantocht krijgt John Lewis de kriebels. Hij wil graag een aantal weken gaan doorbrengen in Ierland. Johnny vindt de zomer maar niks, want door het rustige weer gebeurt er nooit iets spannends. In de winter leeft het schip echt door de ruwe zee. Kok Fergie is voorlopig ook aan land. Hij werd op zeker moment geestelijk labiel door het te lang aan boord zitten, zodat men besloot -om erger te voorkomen- om hem naar huis te sturen. Daardoor is er nu geen echte kok aan boord. Bij toerbeurt koken Johnny en Susan de dagelijkse pot. Tussen 't blanke geweld vallen nu twee gezichten op: van Del Rodgers, de video verslaafde en Neill Francis. Beide DJ's zijn kleurlingen. Het grappige verhaal doet de ronde, dat op zekere nacht Ad Roberts de messroom binnenstapte en moest konstateren, dat de TV nog aanstond. Alle lichten waren gedoofd, zodat Ad het idee kreeg dat iemand was vergeten 't toestel uit te zetten. Toen Ad echter de knop uitdrukte kwamen uit een uithoek van de messroom protesten! In het donker waren Del en Neill door Ad niet opgemerkt!

Jay Jackson is nog steeds niet terug aan boord. Hij kondigde aan niet meer te zullen terugkeren, maar insiders weten beter....

Het zou wel weer eens aardig zijn om Simon Barrett te horen. De op Nederland verliefde Simon heeft van de rederij van de Olau Line te

horen gekregen dat op zijn aanwezigheid niet meer gerekend werd. Ontslag dus! Om in zijn kost te voorzien draait hij op 't ogenblik platen in een Friese discotheek. We zijn benieuwd hoe lang Simon het daar volhoudt.

Een totaal nieuw gezicht aan boord van de Ross is Dave. Hij presenteert tussen 23.00 en 03.00 uur zijn programma. Over deze bescheiden en verlegen jongen is nog weinig te vertellen, maar in het volgende FRM zullen foto en biografie wat meer duidelijkheid geven.

Voor de grote anorakken en wankers onder ons: in de eerste week van september brengt de Engelse TV-maatschappij TVS een gefilmd verslag van een bezoek aan boord van de Ross Revenge. Zowel Monique als ook Caroline zullen in beeld komen.

Laser 558

De Veronicagids van 13 juli deed ons een verhaal toekomen over Laser. Het relaas over de luister-cijfers klopte echter niet, maar Laserfreak en specialist op land John Wendale zal dit zonder twijfel wel toelichten. Het bezoek aan Laser was er ditmaal een om nooit te vergeten.



ERIN KELLY OP 5581 DE SYMPATHIEKSTE VROUW OP HET SCHIP.

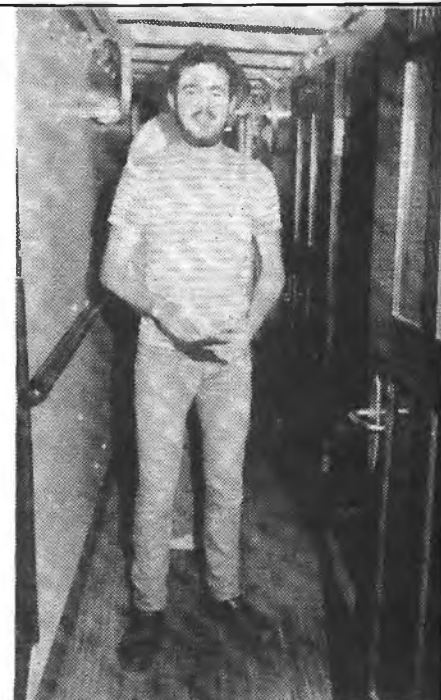

EVEN EEN SJEKKIE DRAAIEN: DE STEWARD

Voor het eerst konden de bezoekers met camera's en al zowel de generatoren, de zendkamers alsook de studio bezichtigen. Een unicum, omdat Laser nogal een warrig beleid voert t.a.v. bezoekers. Uit Engeland worden veel boten geweigerd, terwijl SMC dankzij de goede verstandhouding de ene keer wel, de andere keer weer niet aan boord mag komen. Veel hangt daarbij af van de dienstdoende kapitein. Tot verrassing van velen zagen we de Caroline-engineer Bilbo aan boord van het Laser schip. "Omdat verandering van spijs soms goed doet eten", was zijn lakonieke reactie. Bilbo vertelde verder, dat er momenteel niet meer dan 4 kW wordt uitgestuurd en verbaasde zich over de uitsstekende ontvangtrapporten. Met name midden-Nederland blijkt voor Laser een goed ontvangstgebied te zijn. Het was 'n dag vol met de neus in de boter vallen: Charlie Wolfe heeft een baan aangeboden gekregen bij Radio Luxemburg. Hij wil zelf echter liever naar de BBC en is daarmee in onderhandeling. Het blijkt dat ook David Lee Stone naar de BBC zal gaan. Radio Luxemburg is een soort tussenstation voor de BBC. We wachten met spanning af.

MUSIC MEDIA NEDERLAND PRESENTEERT: SYNDICATED RADIO

DE UITKOMST VOOR UW STATION. RADIOPROGRAMMA'S VAN ZEER HOGE KWALITEIT VOOR EEN EXTREEM LAGE PRIJS. WAT DACHT JE VAN EEN PROGRAMMA VAN JOOST DEN DRAAYER VAN TWEE UUR VOOR SLECHTS FL. 15,-- (OF 270 BFR.).

SYNDICATED RADIO BETEKENT DAT U VAN ONS KRIJGT AANGELEVERD EEN PROGRAMMA ZONDER NAAM VAN HET STATION, MAAR MET BREAKS, WAARIN U UW EIGEN STATIONSNAAM KUNT INVULLEN EN EVENTUEEL UW EIGEN REKLAMES KUNT DRAAIEN.

VOORWAARDEN VAN LEVERING ZIJN:

1. DE BANDEN MOGEN ALLEEN VOOR LEGAAL GEBRUIK GEBRUIKT WORDEN.
2. DE IN DE BANDEN VERWERKTE REKLAMES MOETEN GEDRAAID WORDEN.
3. DE BANDEN MOGEN NIET DOORVERKOCHT WORDEN.
4. DE BANDEN ZIJN EXCLUSIEF AUTEURSRECHTEN, VOOR UITZENDING DIENT MEN ZELF DE AUTEURSRECHTEN TE VOLDOEN.

ONZE PROGRAMMERING ZIET ER ALS VOLGT UIT:

ZATERDAG:

10.00 - 12.00 UUR: EDDY OUWENS

MAANDAG T/M VRIJDAG:

10.00 - 12.00 UUR: JOOST DEN DRAAYER

12.00 - 14.00 UUR: TONY BERK

ZONDAG:

10.00 - 12.00 UUR: VADER ABRAHAM

12.00 - 13.00 UUR: NEDERLANDSE ARTIESTEN
PRESENTEREN

INTERESSE? STUUR DAN EEN BRIEFJE NAAR:
MUSIC MEDIA INTERNATIONAL NEDERLAND,
POSTBUS 82314,
2508 EH 's GRAVENHAGE.

ALS U FL. 15,-- OF 270 BFR. OVERMAAKT OP POSTGIRO 4915722 OF RABOBANK REK.NR. 35.76.33.164 t.n.v. M.M.I. 's GRAVENHAGE ONDER VERMELDING VAN 'SYNDICATED RADIO', DAN ONTVANGT U EEN PROEFTAPE VAN DE DJ NAAR UW KEUZE.

Ric Harris, de deejay die het langst bij Laser 558 heeft gewerkt, is naar Ierland vertrokken om voor Radio Nova-eigenaar Chris Carey te gaan werken. Carey is geen onbekende en beminde persoonlijkheid in het piratenwereldje. We duimen voor Ric en zijn beloofde centjes.

Behalve Liz West, Erin Kelly en Chris Carson is er nu nog een 'female' aangetrokken. Joanne was koud aan boord en kon haar gang gaan. Wederom een stem, die lijkt op de anderen. Jammer!

De neus valt zeer diep in de boter, als ineens Fiona -ook al afkomstig van Caroline-opduikt. De zeventienjarige is daar aangenomen als kokkin. Afgaand op de gouden bergen, die haar beloofd werden, nam ze de 'job'.

Een door David Chaney geproduceerde commercial over het kopen van een LP blijkt alleen te kunnen via een postbus in Den Haag. Het blijkt dat deze postbus op naam staat van een zekere

R.v.d.Ark. Het is niet bekend of deze naam echt is; of het een Nederlander dan wel een Amerikaan is.

Via het postkantoor kon niet meer info verstrekt worden.

Tijdens onze terugreis naar het vasteland konden we tot slot nog herhaalde oproepen van de Olau Brittannie aan de Communicator gericht horen.

Op de voormalige Gardline Seeker werd geen respons gegeven. James Day van Caroline nam wel contact op n.a.v. de oproep en sprak met de Olau, die meer moest weten over de Laser DJ's, die daar volgens afspraak bij toerbeurten gaan draaien. Wellicht een verklaring voor 't ontslag van Simon Barrett.....

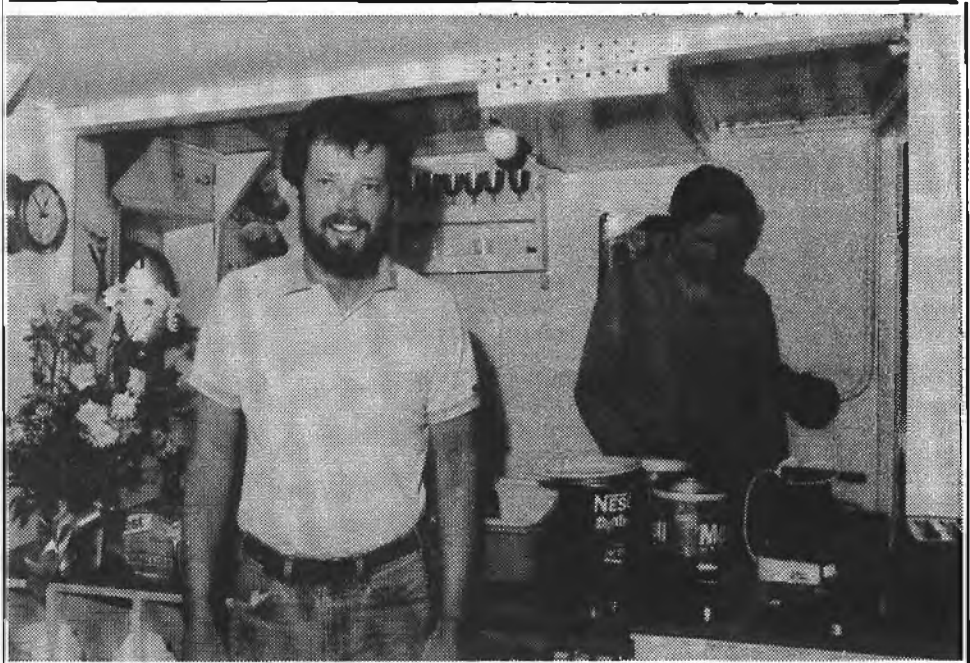

TOMMY RIVERS MET KONTAKTLENZEN IN DE 'GALLEY' VAN LASER

7 sept. zeezenderdag Den Haag

Zoals wij in onze advertentie al meldden, komt er op 7 sept. a.s. een zeezenderdag vanaf 11.30 uur tot 17.30 uur in het Badhotel aan de Gev. Deijnootweg 15 te Scheveningen. Deze dag zal waarschijnlijk de laatste zijn, die dit jaar in Nederland wordt gehouden. De redenen, dat we deze dag in Den Haag houden:

- 1) Betere zaal en veel luxueuzer.
- 2) Meer TV-schermen en een groter beeld.

Vorige keer klaagden er een paar mensen over de slechte bereikbaarheid en het te kleine beeld in de zaal. Kampioenklagers waren 2 studenten uit Den Helder. Welnu, mijne heren, voor fl. 7,50 kunt u zich ervan overtuigen, dat uw klachten dit keer niet meer opgaan. Overigens, enige jaren geleden vertoonde een Engelse vrije radio org. dezelfde films gedurende 2 dagen in Noordwijk. Nu vertonen wij

e.e.a. voor fl. 7,50 in plaats van fl. 200,--, wat men toen rekende.

Evenals in maart in de Speerstraat, hebben wij discjockeys uitgenodigd, die ditmaal hun zegje komen doen. Onder meer vertonen wij een film over het REM-eiland, Radio Noordzee, Laser 558, Caroline en een film over Monique. Tevens laten we beelden zien van het Veronicaschip toen en nu.

ON- & OFFSHORE door John Wendale

Hopelijk heeft iedereen een goede vakantie gehad en als je nog moet, wens ik je veel plezier.

Deze 0 & 0 is wat vroeg naar Jose gezonden (3 juli), omdat ik het zonnige zuiden daarna ga opzoeken. Ik heb geprobeerd zoveel mogelijk hot news te vergaren, zodat je niet alleen 'ouwe koek' te lezen krijgt.

Maar je zult het net zien: ik heb m'n hielien nog niet gelicht, of er gaan opeens twee nieuwe zeezenders voor anker. Wat mij betreft mogen ze nog even wachten tot 1 augustus.

Verder zullen jullie ook gemerkt hebben, hoe in de stukjes van 'Vaar mee met SMC' opeens zomaar kritiek wordt geleverd op de Noordzeestations. Dat gaat de goede kant op!

CAROLINE KABELT VERDER

Het ziet er naar uit, dat er bij Caroline welnu zal veranderen en dat het station de zomer rustig door zal kabbelen. Wel leek het er even op, dat er een nieuw jinglepakket zou worden ingezet in juni, maar dit door Jay bestelde materiaal werd door Tom Anderson (voorlopig?) geconfiscieerd. Hij vond het niet 'des Carolines' genoeg an te Amerikaans.

Hoewel Pat Sharp (Sky Channel) nooit te horen is geweest op Caroline, behoort hij wel degelijk tot de eerste groep deejays van het station, die in 1981 door Johnny Walker werd samengesteld. Omdat het te lang duurde, eer Pat enige zekerheid kreeg of Caroline wel of niet zou komen, ging hij op zoek naar een andere baan en vond die bij BBC1. Pat heeft nu alweer geruime tijd enorm succes door zijn presentatie op Sky Channel van het clipprogramma Sky Trex. Ook ex-Caroline jock Tony Blackburn is daar van de partij. Nu echter is Dixie Peach ook op het beeld te zien geweest. Dixie maakte deel uit van de eerste groep DJ's, die op de Ross zat in augustus 1983. Peach presenteerde onlangs het programma 'Top of the Pops' op BBC TV, samen met Mike Reed. Wie volgt?

Hoewel in de spot voor Expo '86 wordt gesproken, dat de exponenten uit 'all corners of the world' komen, zal Nederland aan de wereldtentoonstelling niet meedoen. Er bestaat te welnu belangstelling bij ons bedrijfsleven.

Het gonsde al enige tijd van de geruchten, dat de DJ's aan boord zo'n hekel aan J. Jackson zouden hebben, dat zij een petitie hadden opgesteld, bestemd voor Ronan O'Rahilly. Het verzoek zou zijn geweest Jackson van boord te halen. Jay was gedurende zijn verblijf aan land tot 16 juni niet te bereiken voor commentaar. Maar wel was Ronan bereid om hier iets over te vertellen: "Het was geen petitie, maar er wordt nogal geklaagd door de jonge en meestal onervaren DJ's, dat zij door Jackson worden gedruid. Het is gewoon een felt, waar niemand omheen kan; hij is en blijft een eerste klas 'presenter' met veel ervaring. En trouwens: geklaagd wordt er altijd. Zo ook bijvoorbeeld over Peter Chicago. Ik moet je eerlijk zeggen, dat ik me daar welnu van aantrek. Autoriteiten hebben nu eenmaal altijd last van kritiek. Peter trekt er zich helemaal niets van aan en heeft een brede rug. Als er wordt gezaurd, trekt hij zich meestal in zijn hut terug. Chrisplan is duidelijk anders van aard en vindt zich er nogal eens over op."



DE NIEUWE SPECIAL STUDIO

Het zijn vooral Tom Anderson en Ronan's rechterhand Mike, die zich nogal 'unhappy' voelen met de religieuze programma's op 963 gedurende de avonduren. Zij dachten ook, dat dit helemaal niet nodig zou zijn, omdat er naar hun mening genoeg geld binnenkomt van de adverteerders. Hlarover liggen ze nogal eens in de clinch met Ronan, die van mening is, dat het wel nodig is en hoopt op nog meer -zij het 'normale' muziekprogramma's gesponsorde shows tussen 19.00 en 22.00 uur. Een ding is duidelijk: de Canadese financiers, die in 1983 de Ross uit de handen van James Ryan redden, willen graag dat hun hypothek op tijd en volledig wordt afgelost. De vraag blijft of dat wel altijd mogelijk was. De Canadezen denken nu van wel, omdat -zo stellen zij- ook Monique een extra duit in het zakje doet. Is dat wel zo? De reclameklant Arabian Sands werd aangebracht door niemand minder dan Robb Eden. De eerste commercial draaide aanvankelijk op Laser, maar werd daar weer snel van afgehaald, ondanks het felt, dat Eden in die tijd de Laser Road Show runde. Trouwens, de adverteerders op de zendschepen uit Engeland hebben weer eens een dreigbrief gekregen van het 'Department of Trade and Industry', waarin opnieuw werd gewezen op het felt, dat adverteren op de 'Naughty Wireless' strafbaar is.

Deejay Brian Allan zal wel niet meer terugkeren op de Ross. Tijdens zijn verblijf in Denemarken, waar hij in discotheken werkte, werd hij door een plaatselijke schone aan de haak geslagen en stapte van de ene boot in de andere, het huwelijksbootje.

Chris Pearson deed dat niet, maar komt toch ook niet meer terug. Toch weet je het nooit: misschien zitten ze er inmiddels alweer. Het vacuum door dit vertrek werd voorlopig opgevuld door nieuwkomer Del Rodgers.

Tony Gereth, ook afkomstig uit de groep van eerste Carolinejocks, werkt momenteel bij het nieuwe, lokale BBC station Radio Bradfordshire (630 en 1163 kHz). Hij werkt daar onder een andere naam: Garreth O'Callagan.

Trouwens door de komst van dit station zijn er weer 2 middengolffrequenties foetsie. Al eerder heb ik eens gemeld,

dat de BBC nog heel wat plekken op de MG in beslag zou nemen. Begin juli zijn er weer 5 Ingelijfd en let op welke dat zijn: 729 (oude Laserfreq.), 765, 963 (van Caroline en Monique) en..... 558 kHz (nu Laser 558). Het lijkt me sterk, dat de BBC op 963 en 558 kHz zal gaan uitzenden, als ze (nog) worden gebruikt door de zeezenders.

Volgens een bron uit de Caroline Movement is Paul Rusling op zoek naar informatie over de zaak, waar ik vorige maand het een en ander over schreef, de rechtszaak tegen James G. Ryan. Volgens de C.M. zou Rusling in opdracht van Ronan gegevens verzamelen, maar Ronan verklaarde mij eind juni, dat hij niets met Rusling te maken heeft en wil hebben en dat hij hem een jaar geleden voor het laatst heeft gesproken over een ander akkefletje. Ronan zegt dat hij niet als getuige is opgeroepen. Zijn salesmanager in New York, Vincent Monsey echter wel. De openbaar aanklager in Philadelphia, die Ryan's zaak behandelt, vertelde dat -op het moment dat ik met hem sprak- juist de advocaat van Ryan met de rechter een babbel aan het maken was om opnieuw uitstel voor de zitting op 8 j.l. te vragen, omdat hij meer tijd nodig had om de verdediging op te stellen. Er moest nog research worden gepleegd.

In mei is Ryan in ieder geval in staat van beschuldiging gesteld voor een andere 'act of crime' wegens het onethiek gebruik van credit cards.

Al met al blijft het typisch, dat Rusling zich opeens met een zaak bemoeit, waar hij part noch deel aan heeft gehad. Overigens bleek Ronan niets af te

weten van de verbouwing op zijn 'eigen' echip. Voor de winter moet op het schip een nieuwe produktiestudio gereed zijn, waar nu hard aan wordt gewerkt.

Stuert Vincent en 'Bilbo' Baggins hebben in ieder geval geen aandeel in het geheel, aangezien zij nu bij de 'buren' aan het werk zijn als zendertechnici.

Jay Jackson verklaarde op 23 juni, dat het zijn laatste week bij Caroline zou zijn. Hij beweerde nog een of twee projecten echter de hand te hebben. Maar daarover later.

Het is opvallend hoe Caroline steeds meer grip begint te krijgen op Laser. Zou er dan toch ooit nog eens een Caroline North komen, net als in 'the Sixties'?

Mike Barrington, huidige engineer aan boord, beweert dat hij de generatoren heeft opgepept met meer stroomvermogen en de zender waar nu mee op 576 wordt gewerkt 'straks' op vol vermogen (10 kW) zal laten draaien. (Dit is al de zoveelste keer, dat zo'n aankondiging wordt gedaan). Nu echter wordt gezegd, dat de reservezender van 5 kW ook snel weer is gerepareerd. Het schip ziet er overigens verder pice bello uit. In de Carolinestudio zijn de oude Collins cartridge machines vervangen door nieuwe Gates (single cart). De airconditioning werkt ook en dat is dan ook soms goed te horen. De antennelijnen voor de 576 probeert men hoger in de mast te krijgen, zodat hierdoor het signaal wordt verbeterd. Op dit moment zijn het vooral de twee Marti compressors, die het signaal nog redelijk op niveau houden.

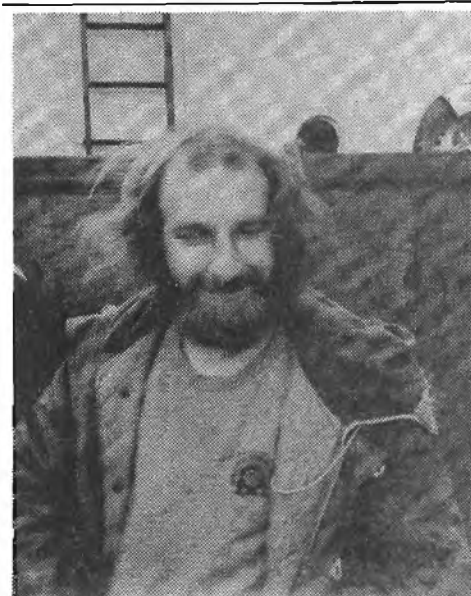

MIKE BARRINGTON

LASER 558

Het is toch wel aardig om af en toe de gangen van voormalige Noordzeesterren te volgen. Jessie Brendon bijvoorbeeld heeft weer problemen met haar werkvergunning en het ziet er naar uit, dat deze niet wordt verlengd. Maar inmiddels heeft Jessie alweer een andere aanbieder en wel van Casey Kesem met zijn American Top 40 show. Casey heeft haar gevraagd of zij de 'fillers' wil doen voor zijn show. Laser is echter nog steeds van plan om Casey's show uit te gaan zenden. Jessie is bang, dat hierdoor problemen kunnen ontstaan,



Foto: Tom van Dauven

! NIEUW !

ZEEZENDERFANS

OPGELET !

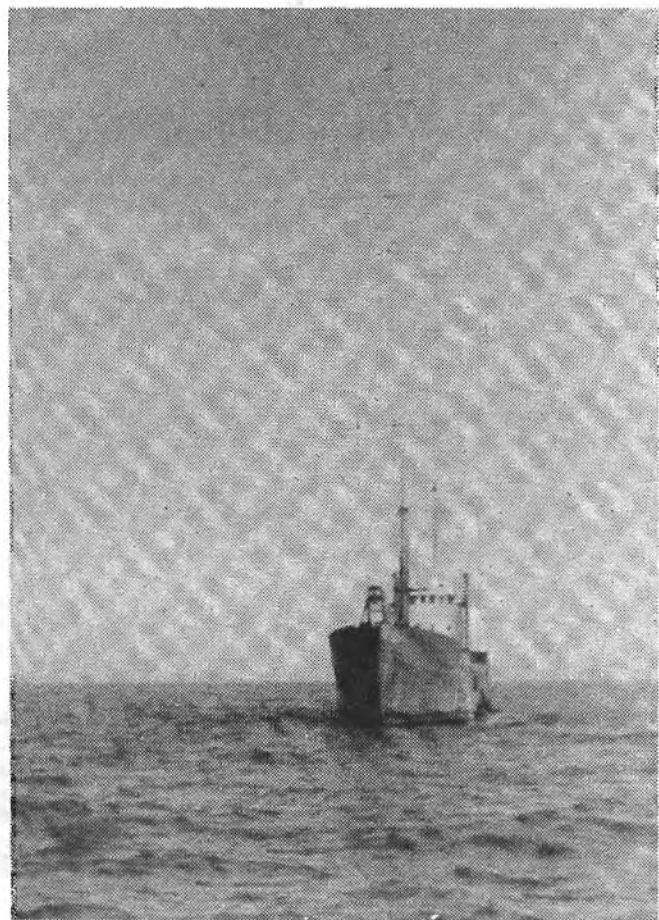
HET NIEUWE BOEKWERK OVER DE ZEEZENDERS IS UIT!

FANTASTISCHE VERHALEN EN DE MOOISTE FOTO'S VAN

DELMARE, CAROLINE, PARADIJS, MONIQUE EN LASER 558.

MEER DAN 25 PAGINA GROTE FOTO'S VAN DE ZENDSCHEPEN, STUDIO'S EN DJ'S!

BESTEL HET UNIEKE BOEKWERK NU METEEN!
DE PRIJS IS SLECHTS: FL. 10,- / 200 BFRS

VOOR NEDERLAND: STORT DIT BEDRAG OP POSTGIRO 4322034
T.N.V. L.BEDIJN, CLUSIUSWEG 100, 2203 CE NOORDWIJK ZH.
VOOR BELGIE: STUUR 200 FRs. AAN BANKBRIEFJES.

BINNEN ANDERHALVE WEEK HEB JE JE BOEK IN HUIS!

ZEEZENDERS '85

omdat haar stem dan zowel op Capital Radio als op Laser te horen zal zijn. Als dat inderdaad gebeurt, kan zij haar 'working permit' wel helemaal op haar mollige bulk schrijven. Resultaat van dit alles zou best eens kunnen zijn, dat Jessie uiteindelijk toch weer venef de Communicator te horen zal zijn. Als die er dan tenminste nog is.....

Het begint er steeds meer op te lijken, dat het station het financieel zo slecht doet, dat de Ierse eigenaar Phillip Smyth er geen brood meer in ziet. In ieder geval is de New Yorkse representant Music Media International Inc. aan de kant gezet. Het postbusnummer is dan ook gewijzigd van 1892 naar 1828, nog steeds op het Grand Central Station in New York. Wie echter onlangs naar het schip is geweest, heeft kunnen zien, dat het bijna helemaal is geschilderd. Het gekwaet van de burens heeft zeker aanstekelijk gewerkt. De wankele voorste mast is nu goed verstevigd en heeft heel wat extre bespanning gekregen. Het achtschip is wat dichterbij de Ross verankerd, wellicht om verzekerd te zijn van snelle burenhulp. Laser hangt namelijk alleen maar op het scheepsanker, na het grote weer eens te hebben verloren. Bovendien wordt er nog maar -zoals ik al vertelde- met 1 zender gewerkt, omdat nummer twee kaduuk is.

Vorige maand schreef ik dat Ric Harris niet van plan was nog lang te blijven. Op 23 juni stapte hij op een fanboot met al zijn bagage. Ric had een aanbeveling gekregen van Radio Nova in Dublin. Weer een oudgediende, die het (zinken-de?) schip verlaten heeft. Er bestaan nu plannen om the breakfast show over te nemen (op tape) van het New Yorkse station WHTV.

Toch was 1 van de adverteerders eind juni weer van de partij, 'USA Today', de krant die met 6 kW naar Europa wil veroveren. De Engelse pers ziet Laser helemaal ook niet als een blijvertje. The Evening Standard, blijkbaar opgehitst door Harris, schreef op 26 juni: 'Laser is going down the tube' oftewel 'Laser gaat falieet'. Daar zag het op het moment, dat ik dit aan het papier toevertrouw nog wel niet naar uit, maar

wellicht is inmiddels 558 wel door een ander station bezet. Eigenaar Phillip Smyth schijnt intussen al met O'Reilly te hebben onderhandeld en ook met Johnny Moss een babbel te hebben gemaakt.

GBLC

Het le er nu werkelijk op gaan lijken, alsof het hele London-project als een keatsenhuis in elkaar is gedonderd. John England heeft laten weten met het offshoreproject te zijn gestopt, maar met een van de opgerichte firma's voor GBLC gaat hij door: de Four Freedoms Foundation Incorporated. Hij is ven plan boeken te geen schrijven over vrije radio en bulletins te gaan verzenden met info over hetzelfde onderwerp. Samen met Les Palmer schijnt hij de stichting te runnen. De figuren, die zich nog wel met Radio London, VFG en GBLC zouden bezighouden, zijn niet meer te bereiken en verschuilen zich achter diverse 'answering services', die voortdurend de telefoon opnemen.

Alle medewerkers lijken met de noorderzon te zijn vertrokken. Zo is Ben Toney al geruime tijd onvindbaar en Don Pierson houdt zich van de domme en beweert er niets mee te maken te hebben. Op de twee postbusadressen van de club staan de volgende personen geregistreerd: Merve Hager (alles J.E.), Ben Toney, VFG, Chris Elliot, Eric Guilder, E. Muralski (J.E.'s echtgenote) en T. Sherbak (niemand weet wie dat is). De postbusadressen leggen (via de US post) veel bloot (zoals vaak in Nederland!). Zo blijkt o.a. dat John er bij het huren van de postbus niet onderuit is gekomen zijn ware naam op te geven. Eric Guilder beweert een professor te zijn, maar zegt niets met 'Big L' te maken te hebben. Als professor staat hij echter nergens geregistreerd. Hij zou wel zo nu en dan wat adviezen aan England hebben verstrekt. Hoewel veel mensen in de omgeving van Dallas John England wel kennen, weet eigenlijk niemand wat hij doet 'for a living'. Hij schijnt deejay te zijn geweest voor een van Pierson's stations, zoals KVMX. Les Palmer is gehuisvest in het kantoor van de zoon van Don Pierson, Grey Pierson, die een advocatenkantoor heeft.

Pierson Jr. schijnt in het verleden al enige keren de plaatselijke pers te hebben gehaald vanwege zaakjes met een luchtje. De nieuwe 'president' van London's paraplu-organisatie GBLC, mag den wel hoofdredacteur zijn, maar in felte heeft hij niets anders te doen dan zendtijd verkopen voor Big L, VFG en GBLC. Merkwaardig genoeg komt deze Clark Bowdoin uit Tennessee en niet uit Texas. Om die reden wordt er nu gespeculeerd, dat het nieuwe offshore project 'Tennessee Sound' de nieuwe opzet is geworden van Radio London. Zowel bij T.S. als bij GBLC was niemand te bereiken voor commentaar, toen ik dit gegeven wilde natrekken.

TENNESSEE SOUND

Heleas valt er over dit project op dit moment (1 juli) niets te zeggen. Op zich een zeer bijzondere zaak, omdat (als het ooit zal starten) dit werkelijk het eerste station is, dat geheel in het geheim is voorbereid. De Britse contactman Terry Mundy beantwoordt de telefoon niet meer en schijnt zich al weken te hebben teruggetrokken in een studio.

IN MEMORIAM T.W.

Wat laat misschien, maar wellicht heb je het nog nergens gelazen. Op 6 juni is 'Tee Double U', Tony Windsor (Withers) overleden in een Londens ziekenhuis. Tony startte zijn carrière als deejay bij Radio London -Big L- en kwam later bij Radio 355. Da Australiar leed al jaren aan een leveraandoening en bracht zijn laatste jaren grotendeels door in het ziekenhuis.

T.W. werd wel de 'Father of the Offshore Radio' genoemd en wie herinnert zich niet zijn 'Helloooo'. BBC Radio London besteedde op 23 juni bijna een vol uur aan de onvergetelijke T.W.

TUSSEN WAL EN SCHIP

Paul Alexander Rusling zegt dat zijn project 'ready to go' is, maar nog wat administratieve probleempjes houden de start enigzins op. Veel wil hij nog niet kwijt. Zo zal hij niet te weten dat Chrisplan St. John op 30 juni Caroline (voorgoed?) zou hebben verlaten. "Wij hebben hem in ieder geval niet gevraagd. Hij wist wel van ons project, maar ik dacht dat hij bij Caroline wilde blijven. We hebben zo nu en dan wel met elkaar gesproken via de radio." Paul zegt, dat zij met een echte 50 kW zender zullen gaan zenden en een verticale mast. Meer wilde hij nog niet kwijt. Hij denkt in elk geval dat de ontvangst in Nederland subliem moet zijn.

Even opletten in september. Dan zal eindelijk de rechtszaak om het zendschip 'Magda Maria' van Radio Paradijs worden gevoerd. Hierover zal ik uitgebreid verslag doen.

Het schip m/v 'Manor Park' lag begin juni nog in Colchester. Het blijft een vreemde zaak, dat zo'n oud lijk wordt opgeknapt voor 60.000 pond. Eigenaar Andy Anderson heeft het schip gekocht voor een bedrag ver onder deze renovatiekosten. Bovendien is de registratie in Panama ook wat merkwaardig. The Manor Park is verplaatst in de haven en is nu bij de dokken te vinden, waar hoge kranen kunnen worden gebruikt.....

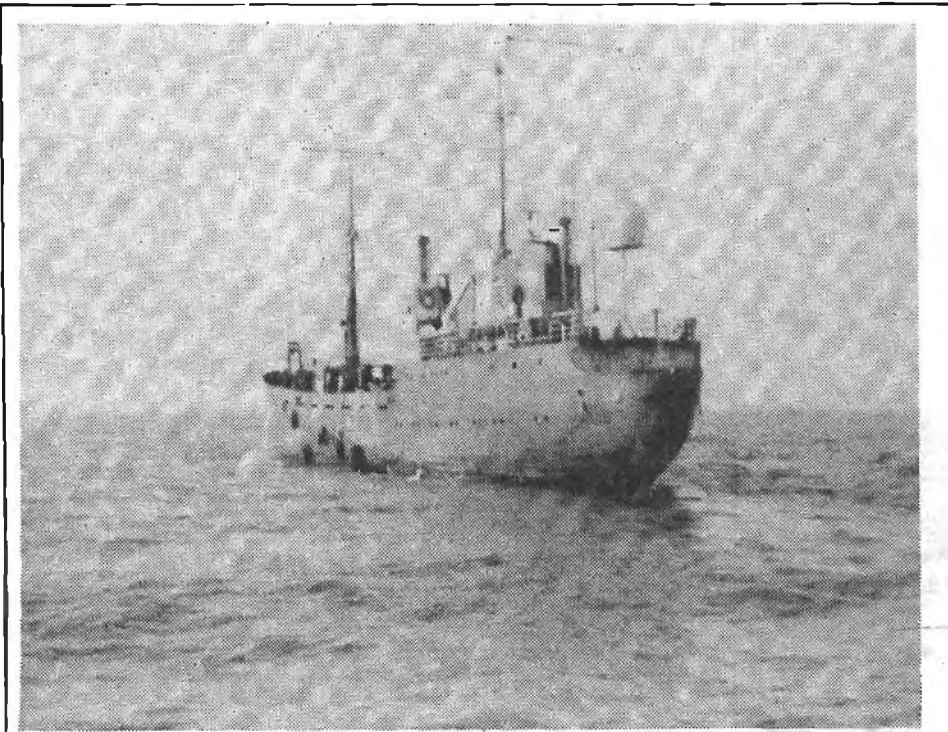

Ex-Radio Sovereign boss John Kenning is na zijn Italiaanse avontuur nu werkzaam bij het ILR-station Radio Mercury in Essex. John, die onlangs even een babbeltje maakte met Barry, de partner van Chris Elliot, vond het nodig om daarna aan iedereen rond te bazunen, dat Elliot nu de officiële Britse representant zou zijn voor Tennessee Sound. Toen ik Chris hiernaar vroeg, was het even stil aan zijn kant. "Hoe haalt die kloot het in z'n hoofd om dergelijke nonsens te verkondigen. Ik weet hier totaal niets van. Het enige, dat mij over T.S. bekend is, weet jij ook."

Het is weer eens mis met een offshore LP. Nauwelijks had ik in FRM geschreven over het Radio Jackie Album dat nu te koop zou zijn, of ik ontdekte dat de plaat helemaal nog niet bestond. East Anglia Productions zou de plaat voor de ex-Jackie mensen persen, maar die zitten nog steeds op de moederband te wachten, die nog niet klaar is (waa?). EAP gaat ook pas produceren als zij het geld in huis hebben van Jackie en Jackie kan pas produceren, als zij geld hebben. Het is altijd hetzelfde liedje: eerst geld proberen los te peuten van de vrije radio freaks en dan pas kijken of je er wat mee kan doen. Bovendien is het nog zo, dat een dergelijke manier van werken in Engeland in ieder geval illegaal is. Maar ja, piraten onder elkaar kijken zo nauw niet.

Toen Chrislan St. John op 30 juni een lënd kwam na zijn (laetste?) bezoek aan de Roas, vertelde hij: "I have really been messed around by Caroline. I really have enough." Over het Rusting project zei hij te weten waar het schip ligt en beweerde dat het om een 'werkelijk' project gaat. Overigens, 'Jay' schijnt verliefd te zijn. Speciaal voor zijn girlfriend draaide hij in zijn laatste show een aantal platen.

Charly Wolfe was rond de tijd, dat Chrislan aan land was, ook nog even in Londen. Hij is van mening, dat Laser wel zal blijven bestaan. Wolfe zegt echter ook de balen te hebben en had een afspraak met BBC Radio One (of all stations!!!)

Toen Charly in Londen was, werd op 30 juni de eerste aflevering gestart van de American Top 40 (tussen 10.00 en 01.00 uur Engelse tijd). Tot ieders verbazing bleek het niet het verwachte Casey Kasem programma te zijn, maar de top 40 van Westwood One Radio Network, die de grote concurrent is van de meerschappij, waar Kasem zijn programma heeft ondergebracht, n.l. Watermark. Deze top 40 wordt gepresenteerd door deejay Scott Shannon.

De (voor zover aanwezig) oorepronkelijke Laser commerciële waren hier niet te horen, maar Amerikaanse spots, die een prijs hadden gewonnen.

Merkwaardig genoeg worden bij Chiltern Radio zowel Laser als Carolina dag en nacht opgenomen. Man zegt dit te doen in opdracht van de overkoepelende moedersorganisatie voor de ILR-stations, de IBA. Waarom? Dat wordt even niet verteld.

Tot volgende maand, JOHN WENDALE

(FOTO'S: TOM VAN DAUVEN)

BOEKBESPREKING

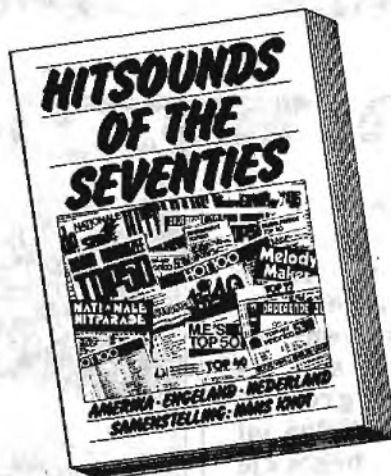

Nadat in het najaar van 1982 'The Hitsounds of the Sixties' verscheen en in de loop van 1984 '20 Jaar Radio Caroline', is er andermaal een pennevrucht van Hans Knot verschenen. Ditmaal heeft hij zich beziggehouden met de muziek uit de jaren '70. Gevolg is een overzicht per land van Amerika, Engeland en Nederland van alle hitlijsten. D.w.z. voor Amerika alle top 20's, voor Engeland alle top 25's en voor Nederland alle top 40 hitnoteringen. Het boek is verkrijgbaar bij S.M.C. (zie advertentie pag.23).

PIRATE RADIO THEN AND NOW - STUART HENRY.

Allereerst wil ik stellen, dat de opbrengst van de verkoop van dit boek zal worden afgestaan aan het comité ter bestrijding van multiple sclerose. Dit dank Stuart Henry, de hoofdauteur van het boek, zelf al jaren lijdt aan deze spierziekte. Waarom nu eerst deze mededeling? Wel, wanneer Stuart en de zijnen met meer inzet hadden gewerkt aan dit boek er zondermeer een groter bedrag aan inkomsten te boeken zou zijn geweest. Dit wil niet zeggen, dat het hier om een slecht boek gaat. Er zijn n.l. ongetwijfeld twee pluspunten: allereerst is dit het eerste boek sinds het verschijnen van 'Offshore Radio' van Gerry Bishop (1975), dat vol foto's staat, afgedrukt op prima kwaliteit glanspapier. Voor de niet-bezitters van het boek van Gerry is dit boek een waardevolle aanwinst. Zelfs voor de bezitter van 'Offshore Radio' staan in dit boek genoeg nieuwe foto's. Ten tweede staat er in het boek van Stuart een groot aantal verhalen waarbij ik zelfs urenlang heb genoten. Het betreft hier de eigen verhalen van ex-deejays van diverse zeezenders, die hun inside verhalen en hun meningen op papier hebben gezet. De grote fout is echter, dat daarnaast een over-

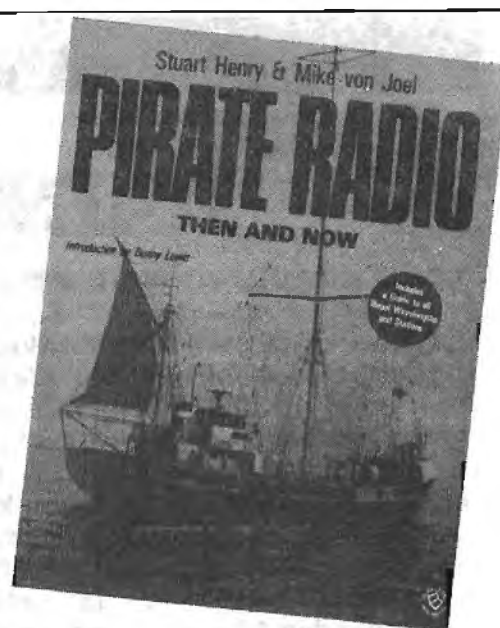

zicht van historische gebeurtenissen is geplaatst, onderverdeeld in jaren. Juist dit belangrijke aspect is met een natte vinger afgewerkt, waardoor het -voor mij- een storend element is geworden in mijn grote verzameling van Vrije Radio boeken. Ik noem maar even een paar voorbeelden:

De 'Lucky Star' was volgens het overzicht het zendschip van Radio Marcur, de naam DCR wordt hierbij vergeten. Het REM-eiland is volgens de schrijvers op 1 sept. 1964 actief geworden, hetgeen 6 sept. moet zijn. De Veronica Top 40 zou in de herfst van 1964 zijn geïntroduceerd i.p.v. op 1 jan. 1965. De 'Galaxy' werd omgedoopt tot 'London', hetgeen onjuist is. De testen van 'Big L' zouden op 5 dec. 1964 een aanvang hebben genomen i.p.v. op 16 dec. Op 22 jan. 1965 zou de wet in België, Frankrijk en Zweden ondermeer van kracht zijn geworden, terwijl dit in België bijv. in 1963 al het geval was. Het Caroline North schip werd niet verkocht aan de fa. Hendrik-Ido-Ambacht, maar aan een sloper in die plaats. Op 5 jan. 1983 zou Radio Caroline liefst 4 miljoen luisteraars hebben gehad in Engeland. Ja, zeker bij het afdraaien van cassettes met oude opnames. Op 25 mei 1983 is, volgens het boek, Laser van start gegaan. Dit moet natuurlijk 1984 zijn. Zo zijn er nog tientallen andere fouten, waaraan ik me mateeloos heb geërgerd.

Desondanks wil ik, gezien de erg goede verhalen, je aanraden een exemplaar van dit boek te kopen; het is een aanvulling voor je verzameling. Het boek is in Nederland leverbaar via de Stichting Media Communicatie. (Zie advertentie pag.23)

HANS KNOT.

RADIO WESTPOINT

LOKALE RADIO VOOR DE WESTKUST

In december 1984 bespraken we Radio Dynamo, te ontvangen langsheen de oostkust, in het januarinummer van '85 onderwierpen we de radiosituatie aan de middenkust (Oostende) aan een grondig onderzoek en om de Belgische kust helemaal af te ronden gingen we een bezoekje brengen aan Radio Westpoint, het populairste station aan de westkust.

Op woensdag 22 mei gingen we erheen en na een uurtje lopen zoeken te hebben, onder de toen reeds behoorlijk brandende zon, werden we gul ontvangen in een ruim, praktisch ingericht kantoor in het studiocomplex. Met Piet van Brabant, een van de leidende mensen achter het station hadden we een aangename babbel.

EEN VLEUGJE GESCHIEDENIS.

Lente 1981, vanuit Koksijde is Radio Westpoint voor het eerst in de lucht. In het binnenland begint vrije radio zich reeds heel sterk te ontwikkelen, maar radiomaken in West-Vlaanderen is dan nog een heel gevaarlijke bezigheid. Westpoint valt onder het district Veurne en er mag gerust gezegd worden, dat het mediabeleid in dit district steeds erg streng is geweest. Blijkbaar beseft men dat bij Westpoint ook en het station doet een slimme zet: de uitzendlocatie wordt verplaatst naar een camping, net over de Belgisch-Franse grens, vanuit een caravannetje op Franse grond, op enkele meters van de Belgische grens. De Belgische overheid staat machteloos toe te kijken en de Franse justitie stoort er zich niet aan en slaapt verder. De pret duurt echter niet lang: op een nacht wordt er ingebroken en de studio wordt geplunderd. Zo verdwijnt er o.a. aan 300.000 fr. platen.

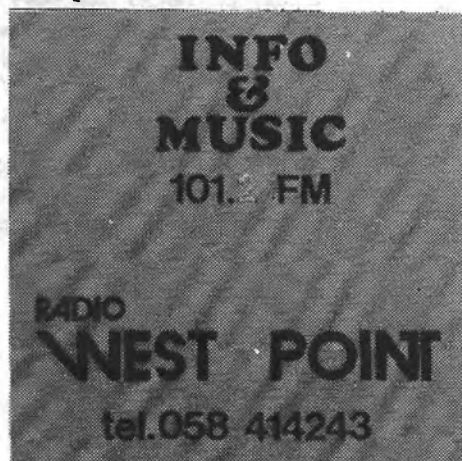

LIVE STUDIO

Na wat overleg besluit men de Franse plunderslaars te laten voor wat ze zijn en de voorkeur te geven aan het Belgische gerecht (hoewel je je soms kan af vragen waar het verschil zit). Gelukkig is men tegen die tijd in België wel een en ander gewend en Radio Westpoint wordt ongemoeid gelaten.

Een lokatie wordt gezocht en gevonden in Adinkerke en met de slogan: "Radio Westpoint, anders dan de anderen" start men op 19 mei 1982 opnieuw. Programma's zoals 'Babbeluit, Eva's Paradijs, Hints en Kinks, de Middagpauze' e.a. zorgen ervoor dat het station druk beluisterd wordt aan de westkust. Er wordt dan dagelijks uitgezonden van 07h tot 24h via 101.2 MHz. Er verloopt een tijd van probleemloos uitzenden en men besluit nog maar eens te verhuizen naar..... (juist geraden) een camping. Deze camping ligt ook weer vlak bij de grens, maar met dit verschil, dat men nu wel duidelijk op Belgisch grondgebied is. Bovendien zendt men nu niet vanin een caravan, maar de studio's worden geïnstalleerd in een klein kamertje in het campinggebouw, waar o.a. het campingrestaurant en de receptie zich bevinden.

Westpoint heeft echter grotere plannen. In het campinggebouw wordt met pasen 1984 gestart met de aanbouw van een gloednieuw studiocomplex. Hierin zijn ruimtes voor live- en opnamestudio, nieuwskamer, ontvangst, discotheek enz..... voorzien. Geen geringe opgave, want de voorziene ruimte is kaal, vervallen en ligt bovendien vol met rommel zoals steengruis, verrotte balken enz. Ramen ontbreken, evenals elektriciteit, water en verwarming. De



Westpoint medewerkers zijn echter voor geen kleintje vervaard, de handen worden uit de mouwen gestoken en er wordt bijna dag en nacht doorgewerkt. Muren worden geplaatst, ramen en ruiten in de muuropeningen gestoken, de zoldering wordt verlaagd, men legt electriciteit, telefoon en verwarming aan. Uiteindelijk worden alle nieuwe ruimtes geïsoleerd en afgewerkt; als laatste fase richt men iedere ruimte in, naargelang het voorziene doel (studio, ontvangstruimte etc.)

Intussen gaan de uitzendingen slechts gebrekkig door. De meeste tijd en energie worden immers in de bouw van het nieuwe studiocomplex gestoken. Maar dan is het eindelijk 31 oktober 1984: de nieuwe studio's worden in gebruik genomen en meteen krijgt Radio Westpoint een nieuwe impuls en wordt er verder gewerkt aan een betere uitbouw en programmering van het station. En dat brengt ons tot wat Westpoint nu is.

WESTPOINT NU:

De studioruimte, die sinds 31 oktober 1984 in gebruik is, heeft een oppervlakte van maar liefst 102 vierkante meter en is onderverdeeld in opname- en produktiestudio's, een ruime en goed ingerichte live-studio, van waaruit men kijkt in een ruimte waarin een tafel staat met daarrond de nodige microfoons om interviews en andere gesprekken te kunnen houden en die rechtstreeks op antenne te brengen. Verder is er nog een nieuwsruimte, een discotheek die uitpuilt van de platen en een kantoor/ontvangstruimte.

Radio Westpoint is, zoals vermeld, gevestigd te Adinkerke, vlak bij de Franse grens en ook bij de zee. Het vervelende daarvan is, dat men wettelijk in een straal van 8 km. mag uitzenden en een station als Westpoint verliest daarvan 50% over zee en nog eens 25% over Frans-Vlaanderen. Nu is het wel zo, dat die kwart cirkel van het zendbereik die op Frans grondgebied ligt,

niet helemaal verloren is, want erg veel mensen uit die streek verstaan wel Nederlands en bovendien komt een vrij groot gedeelte van de toeristen in de westkust uit dit gebied zodat Frans-Vlaanderen commercieel toch wel aantrekkelijk is. Bovendien kan men via Westpoint aan culturele uitwisseling doen. De 25% van het zendbereik, die wel in Vlaanderen ligt, strekt zich uit over groot-Veurne, groot Koksijde, De Panne en Adinkerke.

Radio Westpoint is een echte lokale radio met erg veel informatief gerichte programma's. Ook de studio-inrichting is daarop afgestemd. Zo is er een speciaal telefoonsysteem, waardoor het mogelijk is een aantal mensen in de studio samen te laten praten met 2 verschillende mensen die op verschillende plaatsen bellen en bij Westpoint toch samen op 1 lijn kunnen.

Tegenwoordig zendt men nog uit op 101.4 MHz, maar binnenkort verhuist men naar 107.9 Mhz, want dit is namelijk de frequentie die men door de RTT toegewezen kreeg. De uitzendtijden: van 06h tot 1h30, 7 dagen per week.

Ook het nieuws wordt goed verzorgd: in de nieuwskamer staat een computer (eigendom van het station) die rechtstreeks aangesloten is op de redacties van de VUM (Vlaamse Uitgevers Maatschappij) en het Laatste Nieuws. Beide redacties geven dit nieuws in ruil voor publiciteit.

Hiermee zijn we op ons volgend punt gekomen: reclame. Radio Westpoint zendt sedert eind februari 1985 publiciteit uit. Nog niet zolang dus. De reclame wordt geworven via de VUM en IPB, maar de meeste (lokale) adverteerders werft men zelf. De basisprijs is 420 fr. (22 gld.) per spot van 30 seconden. De spots voor de lokale adverteerders produceert men meestal zelf (tegen nogal lage prijzen) en -in tegenstelling tot veel stations- zijn die spots best het beluisteren waard.

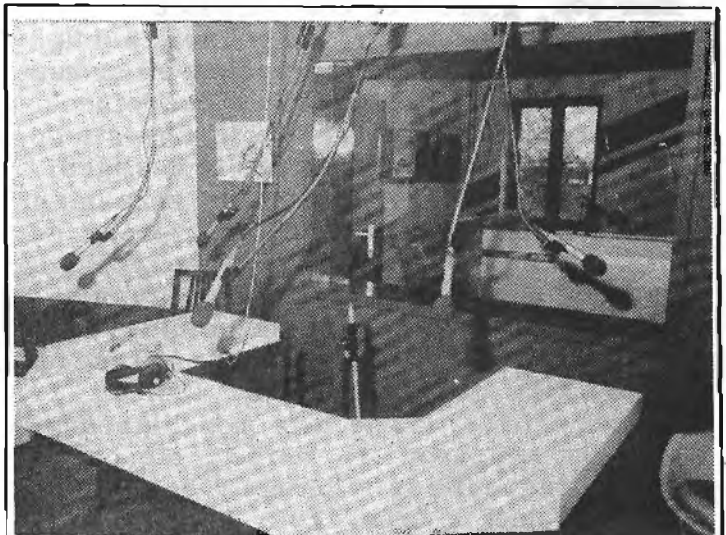

INTERVIEW STUDIO



PRODUKTIE/OPNAMESTUDIO 1

Westpoint heeft wel een maximum aantal minuten reclame per uur, alhoewel die tijd voorlopig nog niet volledig opgevuld is. Maar tijdens de zomer daalt bij de meeste stations in het binnenland het aantal adverteerders dan, omdat de halve bevolking dan op vakantie gaat en dan heb je als kuststation natuurlijk het voordeel, dat je luisterpotentieel ongeveer vertienvoudigd wordt, wat voor eventuele adverteerders erg aantrekkelijk is. De Westpoint medewerkersploeg bestaat uit een 40-tal personen. Twee mensen zijn full-time in dienst en sedert april worden ook de andere medewerkers vergoed via een puntensysteem. Hoe meer je presteert, hoe meer punten je krijgt en overeenkomstig het aantal punten krijg je dan je vergoeding.

WESTPOINT EN DE TOEKOMST.

Westpoint ziet vooruit in de toekomst. Zo is men een ruimte met een oppervlakte van 100 vierkante meter naast het huidige studiocomplex aan het verbouwen om er een uitgebreide discotheek, bandotheek, produktiestudio en een grote live-studio voor uitzendingen met derden te vestigen. Op 8 november kreeg men de erkenning van minister Poma, op 19 april sprong de RTT even langs ter controle en onlangs ontving men een voorlopige vergunning. Volgens die voorlopige vergunning moet Westpoint met een goedgekeurde zender op 107.9 MHz gaan uitzenden. Om dit te verwezenlijken heb je twee mogelijkheden: je zorgt zelf voor een zender, die op de juiste frequentie is afgeregeld en laat die dan officieel keuren. Zo'n keuring kost echter 30.000 fr.(=1550 gld.) en je bent je



tel. studio (058) 41 42 43
langgeleedstraat 1. 8478 adinkerke

zender een paar weken kwijt. Bovendien is de kans groot, dat je zender niet onmiddellijk goedgekeurd wordt en dan moet je hem nog eens laten keuren, wat weer geld kost, je bent weer een tijd uit de lucht, je loopt het risico dat de zender weer niet goed is enz. Een tweede mogelijkheid is dat je een officieel goedgekeurde zender koopt, maar die kost dan wel 120.000 fr. (=6300 gld).

Radio Westpoint heeft een zender besteld en zodra die binnen is, verhuist men van 101.4 Mhz naar 107.9 MHz.

Wanneer de voorlopige vergunningen zullen verstrijken worden de 'vaste' vergunningen uitgedeeld. De kansen op zo'n vaste vergunning liggen voor Westpoint in elk geval zeer gunstig.

FRANK VERMANG,
DUINHELMSTRAAT 31,
B-8400 OOSTENDE,
BELGIE.

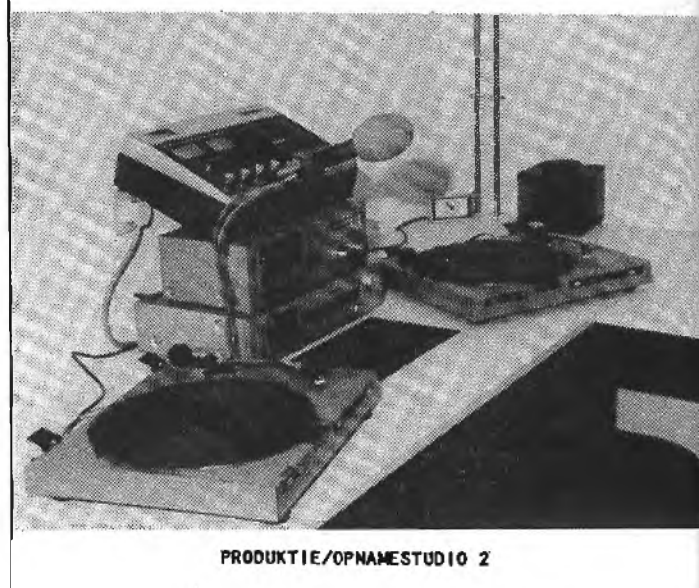

PRODUKTIE/OPNAMESTUDIO 2

SIGNALLEN

Belgische Info

INBESLAGNAMES.

MAEVA: 14 mei werd Radio Maeva voor de 22e maal in beslag genomen. Blijkbaar waren de RTT-ambtenaren het beu steeds weer die zendapparatuur te verslepen, zodat de uitzendlocatie (de witte villa) volledig verzegeld werd.

Nauwelijks waren de RTT en rijkswacht vertrokken, of Patrick Valain verbrak de zegels en zette de apparatuur weer in werking. Dat was duidelijk niet naar de zin van de RTT en rijkswacht, die op hun schreden terugkeerden om nog maar eens alles in beslag te nemen en Patrick Valain enkele dagen achter slot en grendel te plaatsen.

ANNICK: Radio Annick werd eind mei en begin juni twee maal in beslag genomen. Een eerste maal verzegelde de RTT de zendapparatuur, maar dezelfde dag nog plaatste Annick een zender naast de verzegelde zender, legde men een nieuwe coax naast de verzegelde en was men terug in de lucht. De RTT kon er niet mee lachen en nam het station op 10 juni nog maar eens in beslag. Radio Annick (103 MHz-Antwerpen) werd uit de lucht gehaald op klacht van de BRT-zender Studio Brussel (102.7 MHz); de twee zenders zouden elkaar storen.

De plannen van enkele uitgeverijmaatschappijen om een commerciële TV-zender te starten zouden niet doorgaan. De reden hiervoor zou de te hoge kostprijs en het risico zijn, dat zo'n zender met zich meebrengt. De uitgeverijen zijn nu officieus in onderhandeling met de BRT om toch nog enkele van hun plannen ten uitvoer te kunnen brengen.

Kabelabonnees in Vlaanderen kunnen meestal 16 verschillende TV stations op hun scherm krijgen.

Binnenkort worden ze echter nog meer verwend, want de meeste kabelmaatschappijen zouden van plan zijn binnenkort stations als Sky Channel, RAI, en TV-5 door te sturen. Voorlopig zou hiervoor geen verhoging van het abonneegeld aangerekend worden, men zal eerst onderzoeken of de abonnees wel meer willen betalen voor die extra stations en bovendien hoeven de kabelmaatschappijen er voorlopig zelf niet meer voor te betalen.

FRANK VERMANG.

NIEUW VOOR ZUID-NEDERLAND: HITRADIO-MICRON

Sedert geruime tijd is er weer een op en top professioneel radiostation te beluisteren in Noord-Brabant. Het is Hitradio-Micron op 106.2 MHz FM. Dagelijks hoort u er de hits, tips en oudere platen met vakbekwame mensen. Er is de jukeboxlijn op 02/269.79.61 voor uw favoriete platen en groeten en er is nog veel meer. Probeer het ook eens op 106.2 FM. U zult verbaasd zijn.....

Hitradio-Micron is te beluisteren in een groot gedeelte van Vlaanderen en Zuid-Nederland. Ondertussen zoekt men nog altijd verder naar een betere frequentie. Misschien wordt dat wel 105.75 FM, indien Maeva niet meer zou terugkomen op die frequentie. Hier volgt alvast de programmatie:

06-07 Peter de Groot
07-11 Peter Hoogland
11-12 Jerry van Vliet
12-15 Wim Van Der Linden
15-16 Danny de Bruyn
16-19 Peter Brabants
19-21 Mike Van Landsheer
21-22 Gerry van Malder
22-23 Patrick Van Dijck
23-06 Herhaling 11-18

Nog vele muzikale groeten vanwege Hitradio-Micron en tot een volgende keer.

HITRADIO-MICRON TE BRUSSEL.

DE TERUGKEER VAN ATLANTIS

ATLANTIS heeft zijn plannen waargemaakt en zendt nu vanuit België op 100.6 MHz. Atlantis werd door mij voor het eerst beluisterd op 20-1-'85 om 20u30 en in die periode hadden ze alleen nog maar non-stop. Maar nu hebben ze (bij mijn weten) ook goed gepresenteerde programma's met een gevarieerde muziekkeuze, ook vrij veel van het nederlandstalige repertoire. De nonstop programma's zijn net zo goed als vroeger. De programma's zijn duidelijk Nederlands gericht, ook de reclamespots. De jingles klinken zeer professioneel.

Atlantis heeft zijn kantoor gewoon in Rotterdam, want dat blijkt uit het postbus- en telefoonnummer, dat ze veelvuldig d.m.v. jingles bekend maken. Het postbusnummer is 59 in Rotterdam en het tel.nr. is 010-131319.

Op het moment dat ik dit schreef, kwam Atlantis niet meer dan 15% binnen. Dat komt omdat ze een beetje weggedrukt werden door een 'boers' station in de regio. Met goede condities kan dit wel eens 40% zijn. Ik geef ze een SINPO: 2-3/3/2/2/3.

Dus als je in Nederland woont en er zijn goede condities en je wilt Atlantis eens beluisteren, stem dan af op 100.6 MHz van de FM-band. Wie nog meer wil weten, kan schrijven naar:

LUISTER- EN ZENDAMATEUR RADIO DUBBELDAM, MATHIJN DEN DUIJF, POSTBUS 9045, DORDRECHT.

REKLAME TOEGESTAAN

Sedert 15 juli is reclame op lokale radio nu officieel toegelaten. De advertentieruimte mag maximaal 6% van de totale zendtijd bedragen (voor een station, dat 24h per dag in de lucht is, wordt dit dus 76,4 minuten per dag). De reclameboodschappen moeten duidelijk geformuleerd zijn en mogen geen discriminatie inhouden. Het aan 1 commerciële bron gebonden zijn mag ook niet.

ABONNEMENT BELGIE

GOED NIEUWS VOOR ONZE BELGISCHE ABONNEES: NU IS HET MOGELIJK IN BELGIE HET ABONNEMENTSGELD OVER TE MAKEN IN BELGISCHE FRANKEN: STORT BFRS. **850,-** OP BANKREKENING 235-0430464-87 BIJ DE GENERALE BANKMAATSCHAPPIJ TE HASSELT T.N.V. JOSE HERPS/FRM, POSTBUS 10252 TE AMSTERDAM EN JE ONTVANGT HET KOMENDE JAAR HET F.R.M. IN JE BUS.

OOK LOSSE NUMMERS E.D. KUNNEN VIA DEZE REKENING BESTELD WORDEN

FRM International

Sky Channel

Sky Channel and Picture Music Int. (PMI) have joined forces to produce the pilot for a UK Top 50 show to be shot in London's Xenon Discotheque in early September. This co-production will be made in association with the Italian and Canadian music channels Video Music and Much Music.

The chart will be compiled exclusively for Sky and PMI by MRIB and the UK Top 50 show will be directed by Phil Bishop and presented by Nino, DJ on Bristol's Radio West and presenter on Sky's pop music show Sky Trax.

Sky's Assistant Managing Director, David Ciclitira and PMI's Managing Director, Geoff Kempin, are Executive Producers for the show, while Sky's Head of Music Production, Rob Jones, and PMI's Programming Development Executive, Allasone Lewis, are producers.

To be launched in the Autumn as a weekly series, The UK Top 50 Show is initially designed for broadcast on Sky Channel, Video Music and Much Music. Distribution will be sought in other territories, including the U.K.

Picture Music Int. is the owner of the world's largest music video catalogue and its TV productions include London Calling, recently re-signed by MTV in the States and Ready Steady Go, currently again on Channel 4.

Italy's only music station, Video Music, broadcasts 24 hours a day across most of the country including Rome, Milan, Florence, Bologna and Venice. Over 1.5 million people view the station daily and Video Music has been showing 3 hours a week of Sky's pop music show Sky Trax since 2nd June.

Much Music is Canada's only music channel and operates 24 hours a day by satellite to cable subscribers across the country.

PMI's managing Director, Geoff Kempin, said: "We are very excited about this joint venture, which further emphasizes our commitment to the production of innovative music programmes for cable and TV. We look forward to working with Sky Channel in advancing this and expect that the return to British music will be considerable. Payments will be made to the record and publishing companies for the use of their copyrights."

Said Sky Channel's Assistant Managing Director, David Ciclitira: "We are delighted to be working with PMI on this, Sky's first international co-production and hope to mount further projects with PMI, Video Music and Much Music. We are very grateful for the support of record and publishing companies."

Family entertainment station, Sky Channel, now broadcasts 26 hours weekly of its own pop music show, Sky Trax, including a Eurochart Show produced by John de Mol Productions in the Netherlands.

From Monday 5th August, Sky Channel will increase weekday transmissions. Broadcast hours are as follows:

Mondays to Fridays:	10.30-23.30 (UK time) 11.30-00.30 (Eur.time)
Saturdays to Sundays	07.00-23.30 (UK time) 08.00-00.30 (Eur.time)

'FUN FACTORY'

20th July saw the launch of Sky's own children's programming across Europe. Entitled Fun Factory, shows will run 4 hours every Saturday from 07.00 (UK time) with a repeat showing on Sunday mornings and will be produced in TVI's Whitfield Street Studios.

Fun Factory is hosted by Paul Henley (recently presenter on Thames TV's CBTV show) with the help of puppets Snoot, the street credible seal with an eye for the latest trends and Crocker, the bungling crocodile. The puppet makers and puppeteers include members of the Muppets and Splitting Image teams.

Shows will include guest interviews, competitions, music, cartoons and children's drama series. Cartoons to be screened include He Man and Masters of the Universe, Care Bears, Family Ness, The Getalong Gang and The Toothbrush Family, while drama series feature the classic Ivanhoe starring Roger Moore and Australian adventure serie Falcon Island.

Fun Factory zany mix of make-believe and comedy has a heavily disguised 'Learning English' element woven into the dialogue and Peter Menzies and Jeremy Harrison have been hired as language consultants for the show. Both have a teaching background and publica-

tions jointly produced include a series of text books for Swedish and Dutch children called the 'Mr. Mooney Project', 'Oxford English' and an English language teaching series called 'Orbit'.

Sky Channel's entertainment currently reaches over 3.7 million cable homes plus SMATV connections in 13 European countries via satellite and Executive Producer for Fun Factory, Amanda Cuthbert, said: "With Sky's European audience we have an unique opportunity to teach the English language through entertainment and thus provide both fun for the children and a service for adults. It's an exciting challenge".



The Sporadic 'E' season is well in hand now and good lifts have been noted during the past weeks, one very good one on Tuesday afternoon, 11th June, between 5.00 and 7.30 pm. Steve Maddox from Stoke reported an English speaking Spanish station from there, called 'Radio 103.2FM stereo', with studios in Antematrez. Ken Baird logged a Radio Antenna Musica from Italy on 101.9 Mhz. Others loggers have reported stations from Germany. We are still awaiting a massive 'lift', so keep those radios on FM, around 87.5 ish.

We were shattered to hear of the death of Tony Windsor, in St. Stephens Hospital, London, on 6th June 1985. We offer our condolences to his family.

IRISH RADIO

NOVA/MAGIC

It appears that Chris Carey is offering his Magic Radio station for sale, according to adverts noted in Phoenix, Music Week and Broadcast. The station is becoming quite successful, and makes very pleasant listening. It can only be heard along the extreme Western coastal strip of the U.K. on 103.5 Mhz FM stereo. When licenses are handed out (if ever they are) it seems quite unlikely that Nova and Magic would both get one, hence the selling off of one, complete with Press Association wires.

The big news on Nova came Wednesday 26th June, with the arrival in Dublin of Chris' Carey and his latest 'signing', none other than Ric Harris off Laser 558. This arrival coincided with the station's fourth birthday. Almost immediately, Ric's voice was heard on adverts on the station, along with Tony Allan's unmistakable voice and Bob Gallico's and others. Ric did his first stint at 10.00pm., on Friday evening, and came on with: "What am I doin' here? Ric Harris.... Nova 738" and proceeded to do the following two hours till mid-night.

The station already sounds a lot better with the injection of some new blood. Having said that, morale was a bit low on Saturday, with the announcement the previous evening of legislation to close down the pirates at an early date. It was a relief to hear later that the Irish government again failed to bring in this legislation.

Good news though for the British pirate stations: the British Government plans for licensing small 'community' type stations.

RADIO CAROLINE

Some staff changes noted the 3rd week of June. After we printed that Jay Jackson had not returned to the ship, we were quite surprised to hear him resume his usual spot each morning on the station from Monday 17th June. A new name was noted in the night at first, Del Rogers. It seems he is a coloured gentleman, according to one lad who visited the ship. Del hosts a new programme called 'Jamming 963' from 8.00pm till 09.00pm nightly. Neil Francis returned also and Fiona Jeffries and Dave Richards were both off.

The modulation of the 576kHz signal improved greatly since that Monday, and has been quite pleasant and acceptable since. A new studio is being constructed at the stern of the ship, according to John Lewis over the airwaves. Jay Jackson left the ship again on 30th June and will probably not return.

I was taken to task for not saying more about 'Jamming 963'. Well, it was started on Saturday 15th June by Fergie, carried on by Del Rogers and now by Neil Francis as well. It features black music, soul, disco and reggae, but some Culture Club did slip in one night, I am told. A couple of times recently, Peter Phillips has indicated, that he used to work on the Voice of Peace. Del Rogers hails from Birmingham, I am told,

although what stations he has worked for I am not aware.

RADIO SYD - THE GAMBIA

During his Sunday morning show, Jay Jackson read out a letter from someone who had been to the Gambia, in West Africa. He went on to mention the station there, Radio Syd, and the ship, which was once loaned by Mrs. Britt Wadner to the Caroline organisation when their own ship drifted in the sixties. On a trip to the Gambia some few years ago, we saw the ship, partly submerged in Banjul harbour (originally Bathurst). They broadcast daily from 6.00am till 2.00am. on 909 kHz in a variety of languages including English, French, German, Woloff and Mandinka to the various communities in the region, with 2.5 kW. Their address is: Radio Syd, P.O.Box 280, Banjul, The Gambia, West Africa. Tel. Banjul 8170.

LASER 558

A good number of new adverts have been noted since Monday 1st July, to complement the few they had before, including USA Today Magazine and one for North American Airways. One was for computer software, one for a record album, plus T-shirts and a trip to Amsterdam.

The number of adverts seems to be on the increase, but they are only aired singly, in line with their policy "only a minute away from music". The station announced a new mailing address, following their departure from their original Madison Avenue offices, it was..... M.M.I., 515 Madison Avenue, New York 10012, U.S.A. The DJ address is still Grand Central Station.

Three new syndicated programmes have appeared: Scott Shannon's 'Rock in America' Top Thirty Count-down was noted at 10.00pm. A Westward One production called 'Doctor Demento' was noted quite late on. Each Saturday from 10.00pm. Mary Turner's 'Off the Record' interview show can be heard.

Power still continues to be quite low, although modulation is high, making it stronger than 576 kHz Caroline.

VOICE OF PEACE

A short report from Keith York, via his colleague Steve Marshall, indicates that Abie Nathan has finally enticed Bob Noakes to Israel, from his home in Holland, to look after the transmitters. Keith has apparently got the short-wave transmitter working, but only on low power, and the frequency, at this stage, is not known, although previous transmissions have been around about 6240 kHz. A report in from Jean and Derek Roylance, state that the station was received loud and clear in Turkey on a pocket portable (during the night presumably). Heard was Mark Edwards from midnight till 3.00am. and Sally Cahm from 3.00am till 6.00am. Recordings made in Cyprus and sent in by colleague Francois L'Hote indicate good reception there during the day. David Fortune was noted on this tape.

John Bowes of Ormskirk, holidaying in Cyprus, reports that the signal on 1539 (ann.1540) kHz was very good during the day, but suffered very badly after dark from fading and foreign interference. FM 100 was rather spasmodic in Cyprus.

BARRY JOHNSTON
(PHOTO: TOM VAN DAUVEN)



NIEUWS VAN DE KORTE GOLF

Afzien! Korte broek, voeten in een bak koud water in de tuin en het schrijfmachien met 'n paar verlengsnoertjes in de tuin. Maar dit is geen klagen, want ik ben blij, dat het eindelijk mooi weer is. Door die malle weersgesteldheid krijg je wel de gekste condities. Italiaanse FM-stations zijn soms te beluisteren en van Christian Bergmann uit de DDR hoorden we zelfs dat Radio Brenner op 104 MHz daar een poosje keihard binnenkwam.

Wij gaan het natuurlijk hebben over de korte golf en ook daar weer de vreemdste resultaten. De Free Radio Service-Holland had bijvoorbeeld weer wat leuke resultaten door de condities. BRI was pas laat in de morgen te ontvangen in Nederland etc. We zullen chauvinisten als we zijn- in eigen land beginnen:

FREE RADIO SERVICE-HOLLAND

Even terughalen: het is 19 mei 1985 en de FRS-Holland zendt uit via de zender van Radio Delmare in België. Johan Rood heeft de zender weer redelijk op kunnen peppen. Er komt een sterk signaal over Europa. Dat denk je tenminste, als de FRS-H goed te ontvangen is in Nederland. Maar het pakte anders uit. Het station was door de condities in sommige delen van Duitsland helemaal niet te ontvangen, maar in Skandinavie was het prima en ook in Italië en de DDR werd het station goed beluisterd. Bij FRS-H was men best blij met de stapel post die men naar aanleiding van de uitzending ontving. Peter Verbruggen begreep echter dat veel vaste luisteraars, die FRS-H vooral in Duitsland heeft, niets van de uitzending hadden gehoord, dus besloot hij een poging te ondernemen om de uitzending te laten herhalen. Helaas was er bij Delmare geen ruimte meer. Andere stations hadden zendtijd gehuurd en reeds programma's gestuurd. Jammer, maar toch weer iets positiefs, want de condities werden beter en de programma's die via de Delmarezender liepen, waren allemaal bijzonder goed te ontvangen. De gehele middag was het station via 6205 kHz te beluisteren en waar de signaalsterkte vroeger afnam, werd die nu alsmeer beter. Dus 16 juni zou een mooie dag worden voor de Service. Maar wat gebeurt er op die dag? Geen signaal op 6206 kHz. Helemaal niets te horen, dus geen FRS-Holland en men snapt er niets van. Condities? Nee, Johan Rood had problemen met een cassetterecorder, waardoor de programma's niet uitgezonden konden worden. Dat is niet helemaal waar, want om 14.20!!! uur

startte men de programma's van FRS-H. Een beetje aan de late kant, dus velen zullen niet meer geluisterd hebben. Niet de gehele programmering werd afgewerkt. Natuurlijk vonden de medewerkers van FRS-H dit niet zo leuk en men zocht meteen contact met de heer Rood om af te spreken, dat de complete programma's, dus op 30 juni uitgezonden zouden worden. Delmare zou dan op de 4e zondag van de maand nog de nodige inkomsten kunnen pakken door zendtijd aan te nemen van andere stations. De 5e zondag zou dan weer een FRS-H dag worden.

Dan komt er nog nieuws uit België: er zijn problemen en Johan Rood is druk in de weer om de boel draaiende te krijgen. Dat lukt en er wordt verschillende keren getest met groot vermogen. Het resultaat is prima. Uitstekende modulatie en een krachtig signaal zorgen voor een goede ontvangst in grote delen van Europa. Hiervoor werd er zelfs op een woensdag getest.

Op het ogenblik brengt Delmare de programma's van FRS-H en alle andere stations met 1 kW in de ether. Hoewel Delmare veel zendtijd verhuurt aan allerlei stations was de FRS-Holland een van de eersten en zij huren ook de meeste zendtijd, zodat zij toch een vooraanstaande plaats in het rijtje huurders innemen. Hiermee kan Peter Verbruggen schermen, als hij met Johan Rood rond de tafel gaat zitten om eens duidelijke afspraken te maken. Er moet een systeem komen, zodat alle stations in de ether komen, zonder dat er stations vergeten worden of -zoals bij FRS-H- de programma's maar half of niet uitgezonden worden. Dat is niet het juiste systeem, maar een oplossing voor het probleem zal er zeker komen. Het is al lang bekend, dat de FRS-H veel meer doet voor de luisteraars, zeker als blijkt dat deze ook nog kunnen schrijven en er zelfs een postzegel tegenaan durven te gooien met een luisterrapport. Stickers en QSL-kaarten zijn al lang niets bijzonders meer wat betreft de promotie van het station. Men geeft een eigen blad uit onder de naam 'FRS Goes DX'. Inmiddels is dit informatiebulletin uitgegroeid van een vlugschrift tot een boekwerkje op A5 formaat. Hierin uiteraard veel aandacht voor de FRS-Holland zelf. Daarnaast ook andere informatie. Daarnaast heeft men ook een eigen video uitgebracht met kiekjes van het station, de DJ's enz. Nu zijn er ook T-shirts. FRS-Holland is dus een kanjer van een pluraat. Met recht 'just a bit different'. P.O.Box 41, 7700 AA DEDEMSVAART.

RADIO ATLANTIQUE 2000

Dit station heeft een thuis in Frankrijk. Naast Radio Waves Int. is dit het enige station uit dat land, dat regelmatig uitzendingen verzorgt en wel in de 41 mb. in deze band zijn 7325, 7330 en 7340 kHz de favoriete frequenties. Atlantique 2000 is elke 3e zondag van de maand te beluisteren van 08.30 tot 10.00 uur. Adres: zie FRS-H.

RADIO BAVARIA

Een vreemd station. Men zendt uit, maar liet al spoedig weten geen adres meer bekend te zullen maken. Geen luisterrapporten, want dat kost teveel tijd. Heel vreemd, want dat is toch iets wat voor alle KG-stations zorgt voor de levensvatbaarheid. Bavaria wil echter geen post. Onlangs zou het station weer in de ether komen, maar er was niets te horen. Ook weer iets vreemds. Wel werden er signalen op 7310 kHz gehoord, maar het is niet duidelijk, of deze van dit station afkomstig waren. Overigens geeft men, als men post verstuurt, wel een adres. Bavaria heeft een tijdje niet uitgezonden uit veiligheidsoverwegingen. We kunnen wel een adres geven, maar het is afwachten of er een antwoord komt op een ingezonden brief: POSTFACH 3112, D-8610 HOF, B.R.D.

SHAMROCK RADIO

Een vrij nieuw Iers station, waar dus niet zoveel over bekend is. Verschillende keren in de ether geweest, maar niet altijd op het vasteland te beluisteren. Waarschijnlijk vanwege condities. Meest in de 48 mb. te horen, onlangs nog op 6295 kHz. Adres: 136 SANDYFORD ROAD, DUBLIN 16, EIRE.

BRITAIN RADIO INTERNATIONAL

Bestond op 23 juni 1985 precies 5 jaar en deze verjaardag werd met een speciaal programma opgeluisterd via 6230 kHz in de 48 mb. De programmering was iets gewijzigd: om 09.30u. de speciaal op Duitsland gerichte show, gevolgd door een opgewekte Roger Davis met o.a. een horoscoop in zijn programma. Om 10.45u. was de beurt aan Jane, die qua presentatie aardig vooruitgegaan is. Daarna weer Roger Davis met zijn DX-show. Om 11.30u. startte dan de speciale 'Birthdayshow', waarin vele bekenden de revue passeerden. Alle DJ's waren aanwezig, waaronder een aantal, dat vroeger voor BRI werkte en vele vrienden.

Norman Nelson (ook Eastcoast Commercial Radio) sloot om 13.30u. het gezellige programma af. Op 30 Juni was men weer in de ether. Ook BRI doet aan promotie. Men heeft t.g.v. het 5-jarig bestaan een cassette gemaakt met daarop de geschiedenis van het station. Adressen: 32, VICTORIA ROAD en POSTBUS 19074, 3501 DB UTRECHT (Speciaal voor mensen op het continent).

RADIO PACIFIC INTERNATIONAL

Houdt het voor gezien. Men wilde wel eens wat anders en ook de kritiek werd een beetje teveel. Vaak werd hen verweten, dat Pacific helemaal geen 'echt' station was, daar men geen eigen zender heeft en het dus altijd moest hebben van anderen, die de programma's in de lucht wilden brengen. Deze mensen moeten dan maar alleen naar stations luisteren met een eigen zender, dan zijn ze zo uitgeluisterd. Richard Graham liet wel weten, dat het station blijft bestaan onder dezelfde of een andere naam. Radio Pacific zal dus in een andere gedaante terugkeren in de ether, waarschijnlijk lokaal op FM ergens in Engeland.

RADIO PAMELA

Geeft eveneens de pijp aan Maarten. Het kontrakt met P.O.Box 5, Hunstanton, liep af. De afscheidsshow zal 90 minuten duren en via Radio Delmare worden uitgezonden. Beweerd wordt, dat Pamela enkele weken geleden op MG heeft uitgezonden. In Zweden zegt men ze gehoord te hebben op 1616 kHz. Uit Engeland echter nog geen bevestiging. Adres is nu: 82A, DELCE ROAD, ROCHESTER, KENT, U.K.

STARBOARD SOUND

Goed nieuws: men gaat regelmatig uitzenden; als 't enigzins mogelijk is elke 2e zondag v.d. maand. De uitzending van juli hing aan een zijden draadje na een waarschuwing, dat de opsporingsdienst die maand overactief was. De staf van Starboard wil het risico zo laag mogelijk houden en daarom beloofde men niets. Dan kon het alleen maar meevallen. In augustus is men wel te beluisteren met een speciaal programma rond de Marine Offences Act. De laatste tijd werd het station gehoord op 6305 of 6310 kHz; voor mensen op het continent niet zulke fijne frequenties. Maar in Engeland is de ontvangst wel goed, dus houdt men eraan vast. Starboard gebruikt het Salisbury adres.

RADIO TITANIC INTERNATIONAL

Komt maar weinig in de ether, hoewel men met name de afgelopen weken verschillende keren te beluisteren was via 6240 kHz met een prima signaal. Kwalitatief zijn de programma's ook ontzettend goed, dus doorgaan graag!!!

RADIO APOLLO

Heeft een rustige periode achter de rug. Een beetje pech, zodat men slechts te beluisteren was via Weekend Music Radio, waar Dave Scott samen met Howard Bell (48 Int.) een bezoek bracht. W.M.R. in Schotland heeft een zeer krachtige zender en dat was smullen voor de heren uit Engeland. Maar wat gebeurt er tijdens de uitzendingen? Het begint te regenen en men moet lijfings op de vlucht voor de enorme waterval, die losbarstte. Bell en Scott wilden de zender optillen en op een droog plekje zetten, maar dat was volgens de WMR-medewerker helemaal niet nodig. De zender werd uitgeschakeld. Enkele uren later was het droog en men ging kijken, want uit de zender moest nog even het geluid van Apollo komen. Drijfnat en het onderste gedeelte zat helemaal onder de blubber. Scott en Bell geschokt, maar in Schotland schijnt men dat heel normaal te vinden: wat belangrijke elementen droogwrijven en de zender weer inschakelen. Het apparaat bleek nog te werken ook, maar het Engelse tweetal vond het al lang niet leuk meer. Dave Scott was van plan Apollo in juli in de lucht te brengen, maar of dat gelukt is?..... Op zijn vakantie-adres had Dave nog wat lokale stations opgenomen en wat bezoeken afgelegd met de bedoeling hiervan een special te maken. Tenslotte: het station heeft nieuwe stickers en QSL-kaarten, die er een stuk beter uitzien dan de oude. Het briefpapier is ook meteen aangepast, dus een vernieuwde Apollo. Adres: P.O.BOX 5, HUNSTANTON, NORFOLK, U.K.

RADIO MADISON

Men heeft nu de mogelijkheid met een zender de ether in te gaan, die het lieve vermogen van 100 Watt levert, hetgeen een betere ontvangst in onze kontriën ten gevolge zou moeten hebben. Mocht men de zender in gebruik nemen, dan wordt tijdens de uitzending een telefoonnummer bekend gemaakt. Kan duur worden, want dat nummer is een aansluiting in Zwitserland. Tot nu toe is nog geen verbetering van het signaal geconstateerd. Adres: POSTBUS 41, 7700 AA DEDEMSVAART.

TRANS WORLD RADIO

Even weg uit de piraterij en er toch middenin zitten. Een raadsetje? Nee, Trans World Radio heeft enkele maanden terug het onsmakelijke idee opgevat om in 'onze' banden te gaan zitten en daarbij kreeg Delmare het eerste last van TWR. Trans World Radio bleef echter opschulven, langzaam maar zeker richting Radio Vaticaan. Men wil misschien het station van popie Jopie wel gaan storen. Dat zou toch mooi zijn. Misschien willen ze dan beiden wel verhuizen. Hebben wij onze plekjes terug!

RADIO VATICAN

Het kan natuurlijk niet uitblijven. Niet dat de paus nu reeds op de vlucht gaat voor TWR, maar laten we rustig even duidelijk maken, dat Radio Vaticaan zo illegaal is als een piraat. De 48 mb moest enkele jaren terug geheel leeg gemaakt worden. Alle Italianen kregen opdracht direkt naar een andere frequentie uit te kijken, anders zou de politie de spulletjes weg komen halen, hetgeen bij een enkeeling, die stug doorging ook gebeurde. Radio Vaticaan zag de kans schoon en ging meteen in een compleet lege band zitten en zendt daar kerkdiensten uit. Nu is er tegen zo'n station weinig te beginnen, maar eigenlijk zou men in Geneve strenger moeten optreden tegen dit soort misselijke grappen. En wat te zeggen van 9 juni! Toen werd Radio Vaticaan niet alleen via 6252 kHz gehoord, maar ook via 7375 en dat is die andere band, waar wij zo verliefd op zijn. Kortom, iedereen die iets met de KG-piraterij te maken heeft, stapte accuut van zijn geloof. Echter kwam aan het licht, dat dit laatste een vergissing was: een technicus had per ongeluk een verkeerde handeling verricht, zodat het station 'kristal'helder in de 41 mb klonk. Men beloofde dat dit niet weer zou gebeuren.

RADIO RASTAFARI

Tegen eerdere publicaties in blijkt het station niet te beschikken over stickers, T-shirts en meer van dat soort promomateriaal. Lloyd Harvey Livingstone vertelde, dat dit regaestation wel banden verkoopt met daarop de bekende geluiden tegen 5 of 6 dollar. Waarom deze valuta? En waarom zo'n hoge prijs? In het zendschema, dat Delmare aan het opzetten is, zal Rastafari zeker voorkomen. Men is van plan elke maand een programma te brengen en naast de relays via Delmare wil men ook via 6286 kHz gaan uitzenden. Adres: POSTBUS 162, 6680 NA BEMMEL.

RADIO MILANO INTERNATIONAL

Italie bakt ze bruin. Zal wel door het weer komen. Radio Victoria ligt er bij Milano uit, want men kon meer verdienen aan de relay van andere stations en dan gaan die voor. Commercieel moet je zijn. Het is natuurlijk een manier het hoofd boven water te houden en dat schijnt aardig te lukken, want Milano heeft nu een nieuwe antenne opgezet op de berg, waar zij zitten. Hiervandaan zal vanaf 1 sept. regelmatig Milano, maar ook Radio Earth Int. uit de USA te beluisteren zijn. Men richt zich daarbij op het Noorden van Duitsland, de Benelux en Engeland. Dat moet lukken, want misschien kan dan de zender, die een vermogen van 5 kW kan leveren eindelijk eens op volle toeren draaien. Men beweerde al enkele maanden dat dit inderdaad al het geval was, maar aan de programma's van Victoria was dat nooit te merken. Ook de eigen programma's kwamen nooit zo luid binnen, waardoor iedereen aannam, dat er geen sprake was van 5 kW. Radio Milano is een van de minderen als het op beantwoorden van luisterpost aankomt, die toch met de regelmaat van een klok op de deurmat ligt. Zij wachten meestal op Dario Monferini, die de verschillende talen machtig is en dus antwoord moet geven. Dario was vroeger de man achter de Italian Broadcasting Corporation. Rapporten voor Milano kunnen ook rechtstreeks naar Dario gezonden worden: VIA DAVANZATI 8, 20158 MILANO, ITALIA. Voor Milano geldt in ieder geval, dat er voor antwoord 2 Internationale Antwoordcoupons meegestuurd moeten worden. Zonder deze kleinnoodjes heeft men niet op antwoord te rekenen.

FALCON RADIO

Een station van de Britse eilanden. Bijna wekelijks is Falcon te beluisteren via 6200 kHz in de 48 mb. Ontvangst in Nederland laat nog te wensen over. De zender levert een vermogen van 15 Watt en men heeft plannen om de zendtijd uit te breiden tot 3 of 4 uur per week. Of zondag 4 uur of gesplitst zaterdag en zondag 2 uur. Falcon Radio schijnt een hele souvenirshop te hebben: daarin is allerlei materiaal omtrent vrije radio te krijgen, natuurlijk voorzien van de naam Falcon Radio. Howard Bell van Radio 48 vertelde versted te staan bij het zien van al that stuff. De medewerkers zijn ook aardig creatief, want zij waren het bijvoorbeeld, die het nieuwe logo van Apollo Int. ontwierpen. Adres: P.O.BOX 99, NORTHAMPTON, ENGLAND.

KIWI RADIO

Maakt wel nieuws, want onlangs werd dit Nieuw-Zeelands station nog genoemd in Media Network van Radio Nederland Wereldomroep. Daar werd o.a. verteld, dat het station in Nieuw-Zeeland illegaal op de korte golf uitzond en dat men heeft besloten om de oude frequentie van 5850 kHz, die men al jaren gebruikt, te verlaten om een poging te wagen betere resultaten te bereiken op een andere. Via 5850 kHz zond men eerder uit onder de naam Radio Freedom/Star. Tevens verzorgde men voor diverse Europese stations relays. Kiwi Radio wil in de toekomst gaan uitzenden via 7340 kHz en wel op zaterdag van 0700-1000 uur. Wij hebben natuurlijk weinig aan die tijden, omdat het station dan toch niet te horen zal zijn. Maar wel via een relay in Europa zullen de gewillige oortjes gestreeld kunnen worden en dat zal dit jaar nog enkele keren gaan gebeuren. Adres: P.O.BOX 1437, HASTINGS, NEW ZEALAND.

RADIO SPOLETO

Terug naar Itale, waar we uiteraard niet alleen Radio Milano hebben, maar ook Radio Spoleto, uitzendend met 500 Watt op 7140 kHz. Een laag vermogen voor zo'n frequentie. Aan het vermogen kan wel wat gedaan worden, maar uitzicht op een betere frequentie is er niet. Men loert wel, maar kan nog niets doen, daar de RAI niet definitief beslist om buiten de band te gaan uitzenden. Voor de DX-ers is het echter wel een interessant station. De beste ontvangst is vroeg in de morgen. Proberen dus. Adres: PIAZZA GARIBALDI 17, 06049 SPOLETO, ITALIA.

RADIO DUBLIN

Hoewel enkele keren niet in de ether, blijkt er niets aan de hand. Natuurlijk gingen er meteen de wildste geruchten in het rond, toen men plots uit de lucht ging: men zou eruit gehaald zijn, men zou naar een nieuwe frequentie overschakelen, het personeel zou zijn weggelopen en meer van die onzin. Wat er werkelijk aan de hand was, weten we niet, want dat werd tijdens de hervatting van de uitzendingen niet verteld, maar het station draait in elk geval weer prima. Het vermogen, waarmee Radio Dublin uitzendt, is niet bekend, maar het moet behoorlijk wat zijn, daar het station in Nederland vaak behoorlijk hard binnenkomt. Adres: 58, INCHICORE ROAD, KILMAINHAM, DUBLIN 8, EIRE.

RADIO 101 INTERNATIONAL

Nieuwe plannen: men heeft besloten eens een poging te doen op 7350 kHz, aangezien 7425 niet de meest geschikte frequentie bleek te zijn en het daar bovendien steeds drukker wordt. Mocht de test slagen, dan volgt ook uitbreiding van de zendtijd en men zal daarnaast ook nog diverse andere stations in de ether brengen.

STARLIGHT RADIO

Voor het eerst gehoord op 9 juni en een week later weer op 7310 kHz in de 41 mb. Adres werd niet bekendgemaakt. Vreemd! Wel werd verteld, dat het een test betrof die vanuit Duitsland kwam tijdens het hoofdzakelijk met top 40 gevulde programma. Wie meer weet over dit station, gelieve contact met ons op te nemen.

RADIO JOYSTICK

JEDEN
ERDEN
SAMSTAG
IM
MORAT -
GERAU
ZUR
MITTAGS-
ZEIT

VIA
RADIO MILANO, ITC,
VIA LOCATELLI 6,
MILANO,
ITALIEN

Zugegeben, RADIO JOYSTICK ist ein verhältnismäßig beschlissener Mann für solch ein solches Projekt - aber überzeugt auch selbst davon: **SO FREI, SO FREI, SAMSTAG, SO FREI, SO FREI** (also = Zc. 1.301 kHz MW u. 7.295 kHz KW - LEGAL!)

FUNKY
SOUNDS
FOR
CENTRAL
EUROPE
RADIO
JOYSTICK

Weitere Infos gibt's - aber leider nur gegen 2 (zwei) Internationale Antwoordcoupons - von: R. Joystick, Postfach 75 09 25, D-2820 Bremen, BRD!

Übrigens: Wir haben nicht einen einzigen Sponsor - vielleicht seid Ihr so nett ... ?

Soviel für diesmal - von euren Radio Joystick - D.J.

Charlie Prince
CHARLIE PRINCE

NJ, 07/1985

Ook de afgelopen maand hebben we weer enkele berichten binnengehad omtrent de beantwoording door stations van de ingezonden luisterrapporten. Daarbij viel op dat Radio CLCG bijzonder rap was. In Duitsland was een luisteraar zo gelukkig om na 6 dagen zijn antwoord te kunnen koesteren. Zoals gezegd is Radio Bavaria niet zo blij met post. Toch werd er wel beantwoord, maar dat duurde wel 2 maanden. Radio Marabu Int. had daarentegen slechts 2 weken nodig. Bij Britain Radio Int. gaat het wat minder vlot, omdat ze afhankelijk zijn van anderen. De post, die via Utrecht loopt, kan snel (ca. 3 weken) beantwoord worden, mits deze ook snel

in Utrecht is. Komt hij te laat voor het maandelijkse pakket naar Engeland, dan moet zo'n brief wachten op de volgende zending met de nodige vertraging als gevolg. Maar antwoord komt er altijd. Channel en Starboard Radio hebben beiden iets langer dan een maand nodig, terwijl Apollo er gemiddeld 2 weken over doet. Ook van het Nederlandse middengolfstation Armada kwamen goede berichten binnen: QSL-kaart, stickers, een kaart en een Info-sheet kwamen na 35 dagen bij de ontvanger binnen. Radio Noorderzon (ook Nederland) voorzag een QSL-jager na iets meer dan 6 weken van retourpost en diezelfde tijd geldt tevens voor Radio Rastafari. Nu lijkt 6 weken een lange tijd, maar we moeten niet vergeten, dat

heel wat stations gebruik maken van een adres, waar zij verder geen toezicht op hebben en dus af moeten wachten, wat er doorgestuurd wordt. Dat daardoor altijd wel vertraging ontstaat, daar moeten de luisteraars begrip voor op kunnen brengen, zeker als het stations betreft, die de reputatie hebben altijd te antwoorden. Ikzelf heb er welnig moeite mee: beter een laat antwoord dan helemaal niets!

Tot zover het KG-nieuws. De postbus staat open voor vragen, tips en wat je verder kwijt wilt. Laat het maar weten. Volgende maand zijn we er natuurlijk weer,
 JOS LEYGRAAFF, POSTBUS 19037, 3501 DA UTRECHT.

SHORT WAVE SPECIAL

3

RADIO VICTORIA

door Victoria (Utrecht) & Roger Kirk

EEN NIEUW JAAR

Radio Victoria ging 1984 goed geluimd in. Men was best blij met wat men in korte tijd had bereikt, maar januari zorgde meteen al voor een tegenvaller. De cassettes waren - wie weet nog door de kerstdrukteniet op tijd in Milaan aangekomen. Het gevolg was, dat men daar de oude banden, dus die van een week eerder, weer afdraaide. Een week later had iemand zich blijkbaar verslapen of er was iets anders fout gegaan, maar de programma's werden pas in het tweede uur gestart. De derde uitzending ging het opnieuw mis, want toen kon men de eerste twee uren niet uitzenden, omdat men in Milaan een kapotte enveloppe had gekregen, waaruit twee cassettes waren verdwenen. Dit kon de medewerkers echter niet uit het veld slaan, hoewel het voor Frank Herbers en Horst Grabe helemaal niet zo leuk geweest moet zijn. De kritiek, die er zeer zeker in het begin op de programma's was, werd door de medewerkers ter harte genomen, ofschoon erbij gezegd moet worden, dat die kritiek niet altijd terecht was. Er werden enkele nieuwe dingen doorgevoerd en zo startte men op zaterdag met de 11.30 uur spot. Op zondag werd dit onderdeel vervangen door een ware afwisseling, die kon bestaan uit de free radiospot, verzoekplaten, een optreden van een gast DJ of de geschiedenis van een of andere popgroep of artiest.

WEER PROBLEMEN

Radio Milano Int. draaide inmiddels ook op volle toeren en daar ging men rustig door met het uitbouwen van het station. Zo werden er plannen gesmeed om ook in andere banden uit te gaan zenden. Allereerst koos men voor de 31 mb en daar had men als frequentie 9810 kHz gekozen. Op 8 januari was men daar voor het eerst te horen, maar niet helemaal op de juiste frequentie, daar het kristal niet helemaal in orde was. Er werd toen uitgezonden op 9813.5 kHz, hetgeen behoorlijk wat storing gaf met het Griekse station dat in Thessaloniki gevestigd is en uitzendt via 9815 kHz. Op 22-1-1984 ging het ook mis, toen moesten de

programma's gestaakt worden daar de antenne begon te gloeien. Hetzelfde gebeurde toen men 11.569 kHz in de 25 mb probeerde. Men staakte toen de uitzendingen en de test werd voorlopig opgeschort. Jammer, want men had grote plannen. Men wilde op die laatste frequentie 24 uur per dag in de lucht komen om in de avonden het signaal over te nemen, dat op 1301 kHz wordt uitgezonden. Tevens zouden dan de programma's van Radio Victoria via beide frequenties uitgezonden worden. Hoewel de testen in de 31 mb van erg korte duur waren geweest, bleek toch dat er in andere gebieden een beter signaal binnenkwam. Via deze band kwam het signaal van Radio Victoria ook door in het eerder genoemde gebied van Noord-

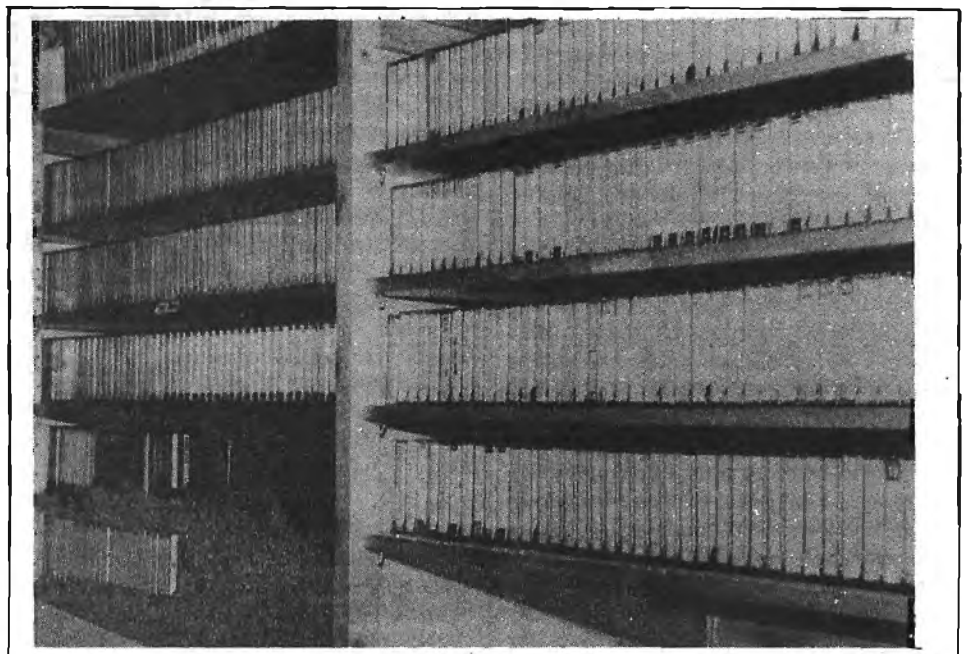

Duitsland, waar men via 7295 kHz vaak niet te ontvangen was. Toch verbeterde de situatie in Milaan zich. Er was wel veel gesproken over een nieuwe wisselaar van cassettes; die kwam echter maar niet. Derhalve waren er nog regelmatig onderbrekingen in de programma's. In maart ging het pas weer mis met de banden, deze waren tot dan toe steeds op tijd geweest. De banden, die een week later uitgezonden moesten worden, waren wel al binnen! Die werden dus een week te vroeg uitgezonden, terwijl men de week daarop de banden kon horen van de week daarvoor. Een stap vooruit en een stap achteruit. Het is erg vreemd, hoe dit allemaal kwam: de eerste en dus gedraaide banden waren binnen 4 dagen in Milaan, terwijl de nieuwe banden, die voor het komende weekend bestemd waren, pas 5 dagen later aankwamen.

Ondanks het feit dat Radio Victoria in januari versterkt was met Horst en Frank, was het erg druk voor de medewerkers. Zeker bij Michelle, die een baan heeft bij een Amerikaanse luchtvaartmaatschappij en daarnaast ook nog zingt in een lokale band. Die band stond ook nog op het punt een platencontract los te krijgen, dus Michelle had het behoorlijk druk. Zo kon het gebeuren, dat zij in de studio in slaap viel na eerst 3 uur bij de baas werken en daarna nog 4 uur in een studio voor de opname van de LP, die zij met de groep maakte. Peter Callgula nam ook het nodige werk voor zijn rekening. Hij werd door het vele werk en dus de ervaring minder nerveus, maar zal inmiddels wel een behoorlijke bekendheid genieten door het feit, dat hij altijd wel iets vergat. Hij wist n.l. nooit de titel of de uitvoerende artiest te vermelden. Daarbij kwam nog, dat door al deze toestanden en de drang van Peter naar sterke drank, het regelmatig voorkwam, dat het na een plaat gewoon stil bleef. Zijn drankgewoonten bleven bij de luisteraars ook niet helemaal onopgemerkt. Een brievenschrijver maakte hiervan eens melding in een komische brief.

We hebben inmiddels maart 1984 bereikt en al spoedig had men goede contacten met een FM-station uit België, dat ook in de Duitse taal uitzond. Radio Victoria werd in verschillende uitzendingen van dat station genoemd en de situatie verbeterde, toen het station Benelux werd overgenomen door het WMR2 team. WMR had daarvoor enkele keren onder deze naam op de KG uitgezonden. Een geweldig succes was dat

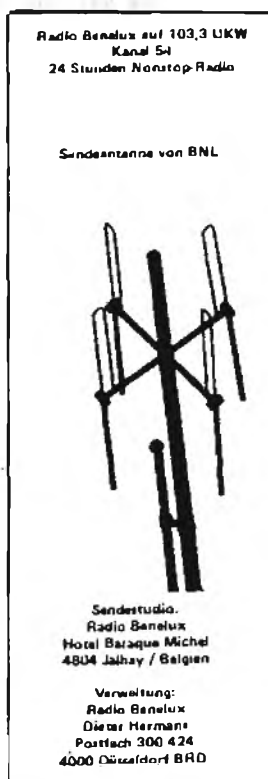

niet en de naam was ook niet helemaal lekker, want er was al een WMR en dat station maakte nu eenmaal betere programma's. Er werd besloten om Radio Victoria ook op de zender van Benelux te zetten. Dat zou op maandag gebeuren. Dan zouden de programma's van de zaterdag daarvoor uitgezonden worden, terwijl men een dag later naar de programma's van de zondag kon luisteren. Hiermee probeerde Radio Victoria de luisteraars in Nordrhein/Westfalen en aangrenzende gebieden een extra service te geven. Als men de programma's op het juiste moment uitzond, dan zouden de tijds meldingen weer kloppen. De programma's van Victoria zouden de lucht ingaan onder de naam 'Partyline' en zo geschiedde. Men dacht door de uitzendingen via de FM-band zeker 30.000 nieuwe luisteraars te kunnen bereiken. Maar er was ook een tegenvaller, want de luisteraars zijn natuurlijk helemaal niet gewend om -net als de korte golf DX-ers doen- iets mee te sturen zodat de port voor het antwoord gedekt is. Dat kostte het station weer de nodige stulvers. En voor de DX-ers, die vooral in het weekend druk bezig zijn met de jacht op verschillende stations, was het natuurlijk een voordeel, want zij konden eindelijk eens rustig naar de Victoria programma's luisteren. Als zij ze tenminste konden ontvangen.

In die periode kwamen er ook 2 medewerkers bij. Allereerst meldde zich Marcus Woess uit Tirol. Hij werkte daar geruime tijd voor Radio Tirol. Nu was hij alweer een poosje

aan een station verbonden, dat de naam Radio Tele Alpina draagt. Marcus is gespecialiseerd in een bepaalde vorm van muziek. En de disco is dan ook de hoofdmoot in de programma's, die hij voor Radio Victoria zou gaan maken. In de Info-Show zou hij nieuwe trends en onbekend werk laten horen. Dit programma werd iedere 4e zondag van de maand uitgezonden.

De tweede nieuweling was Wolfgang Werner. Wolfgang was een trouwe luisteraar van Victoria, maar had nog nooit naar het station geschreven. Roger Kirk deed een oproep en dit leidde tot de verrassing, want nu kwamen er meer brieven binnen van luisteraars, die blijkbaar al geruime tijd luisterden, maar nog nooit de pen ter hand hadden genomen. Wolfgang zou toetreden tot het Victoria-team. Hij deed de programma's over en met rockmuziek met zeer veel succes. Er kwamen goede reacties, dus Wolfgang mag blijven. Radio Victoria bereikte in het eerste halfjaar van 1984 een grens, die voor ieder station erg belangrijk is. Er zat lijn in de programma's. De presentatie verliep vlotjes, goede jingles, nieuwe programma's en meer presentatoren maakten Radio Victoria tot een niet weg te denken station in de korte golf. De kritiek van vele radiobladen sloeg dan ook al gedeeltelijk om in het voordeel van Radio Victoria, terwijl anderen een stuk milder werden in hun oordeel. Er waren ook radiobladen, die voornamelijk uit Duitsland afkomstig waren en die besloten het station dood te zwijgen. Of er werd gewoon verkeerde informatie gegeven. Men had het bijvoorbeeld over een piratenstation en dat is Radio Victoria niet. Radio Milano heeft toestemming om uit te zenden en dus kan Radio Victoria daar gewoon terecht, want Milano is een legaal station. Daar Victoria zelf niet uitzendt in Duitsland, is er dus absoluut geen sprake van piraterij! Wat ook als minder leuk werd ervaren, waren de mededelingen dat Radio Victoria geen goed station zou zijn, daar men ontzettend veel muziek uitzond. Maar dat klopt dan ook. Radio Victoria is een korte golf muziekstation. En daarin wilde men zich ook onderscheiden van de andere stations, daar het niet nodig is, dat Victoria ook nog een keer dezelfde muziek gaat uitzenden. Men zocht dus duidelijk naar alternatieven en die vond men ook wel. Achter de schermen werd hard aan een beter imago voor het station gewerkt. Onderwijl was men in België bezig Radio Benelux 24 uur per dag in de ether te krijgen en daar zou Victoria ook mee gaan doen.

Techniek

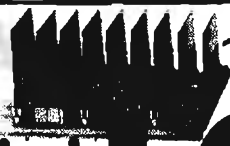
A.S.S.H. 
POSTBUS 360
1700 AJ HEERHUGOW.

NIEUWSBRIEF - AUGUSTUS 1985

Allerbeste lezers en lezeressen,

Het is een puinhoop op 't kleine kantoortje van uw schemabureau. De post ligt onderhand huizenhoog opgestapeld en bedekt in verschillende lagen, lagen die bij benadering corresponderen met het aantal weken, dat het thans al mis is, de vloer van het verblijf. Ook die vloer wordt er al niet beter op.

De beer is los en erger nog, de hoogleraren op de Universiteit, waar mijn noodlot mij indertijd bracht, zijn los. De hoge wetenschappers vieren thans hun lusten en vooral onlusten -in het afgelopen curriculum, want zo heet dat in vaktermen, opgedaan- bot op de argeloze student. Op dit moment voel ik a.h.w. hun ogen in mijn rug en hun hete adem in mijnnek en wordt ik ongetwijfeld veroordeeld om mijn huidige onwetenschappelijke bezigheden zoals het schrijven van deze nieuwsbrief.

Kortom mensen: het is tentamentijd en ook ik zal dat weten.....

En niet alleen ik. Ook jullie, mijn besten. Het zal al wel opgevallen zijn dat de beantwoording van brieven verdacht lang op zich laat wachten de laatste tijd. Er zijn er zelfs, die mij en dus ook ASSH onderhand betichten van flessen- of andere trekkerij, van oplichting, verduistering en nog veel meer illegale praktijken, zoals het verzorgen van uitzendingen.

Helaas mensen, ik moet jullie teleurstellen, want ik heb nog geen methode bedacht om met ASSH ontzettend snel rijk te worden en evenmin vind ik tijd om uitzendingen te verzorgen. Mijn enige 'misdad' bestaat er dus in, dat ik jullie laat wachten. Vergeef het hem, hij weet niet beter.....

Hij kan jullie alleen beloven, dat zodra de stormen gewoed hebben, hun slachtoffers hebben gemaakt en hebben laten bergen, ergo, als het eindelijk dan toch vakantie is geworden, dat er werk gemaakt zal worden om jullie verzoeken, vragen en bestellingen af te handelen.

Met een beetje geluk en goede wil, ook van mijn naaste medewerker door dik en dun Geert, die er ook al niet meer toe komt, omdat zijn aandacht thans voor het ene deel door zijn werk en voor het andere deel door een vrouwspersoon opgeëist wordt, wordt het tegen eind augustus, begin september, weer een beetje normaal.

Allemaal de groeten, JAAP.

NvdR: Ondanks de problemen bij ASSH is dit voor de FRM-lezers toch de enige manier om aan schema's e.d. te komen. Het heeft geen enkele zin om hiervoor naar de redactie te schrijven, want hier zijn geen schema's voorhanden. Ook voor schema's, die eerder in het FRM hebben gestaan, verwijzen wij naar de schemaservice in Heerhugowaard.

De lijsten van voorhanden zijnde schema's zijn aan te vragen via POSTBUS 360, 1700 AJ HEERHUGOWAARD en betreffen de volgende categorieën:

ZENDERS EN VOEDINGSAPPARATUUR

ONTVANGERS

AF-VERSTERKERS (beperkt)

MEETAPPARATUUR

Voor de aanvraag van de lijsten niet vergeten de gefrankeerde en aan jezelf geaddresserde antwoordenvolpde bij te sluiten. De tijd tussen ontvangst en antwoord ligt in de huidige situatie op ongeveer 5 weken.

Voor het doen van eventuele bestellingen: lees de bijsluiter die altijd wordt meegestuurd met aangevraagde lijsten. Bestellingen beneden de fl. 15,- niet franco thuis. Dan graag gefrankeerde antwoordenvolpde hijsluiten.

SLIMME BRIT ONTWIERP CONVERTER VOOR ABONNEE-TV IN 8 DAGEN

Er wordt wat afgeprutst in dit land..... zo luidt de uitspraak van een bekend cabaretier.

Het knutselen zit ons Nederlanders in het bloed, maar ook onze burens aan de overkant van de Noordzee kunnen er wat van. Uw reporter Fred Bastiaans zit tegenover Adam Saunders, zo op het oog een bezadigde Engelsman met een pijp. Adam is 34 jaar en werkt bij een computerbedrijf als systeemanalist. Buiten zijn beroep is Adam gek op radio en TV. "Een kennis van me uit Nederland vroeg me eens een converter te ontwikkelen waarmee hij de abonnee-tv in Den Haag kon volgen. Ik ging dus enkele weken in Nederland op vakantie en volgde het fenomeen abonnee-tv. Het kostte me 8 dagen om het probleem van het gecodeerde signaal op te lossen. Ik heb nu een kastje ontwikkeld, waarmee je voorgoed de abonnee-tv kunt volgen, zonder dat je elke maand je abonnementsgeld moet betalen. Mijn kastje kost ongeveer fl. 600,-- en je bent voor altijd klaar.

Het hele probleem zit hem in het videosignaal. De digitale pulsen die samen met de teletekst (= abonneenummer) twee signalen tezamen geven. Dit ding kent geen abonneenummer en zo loopt men ook niet de kans de in de teletekst verborgen nummers afgesloten te worden bij de ATN. Het apparaat hier op de foto trekt zich hiervan niets aan en blijft altijd werken. De geïnteresseerde lezer kan zo'n ding bij mij bestellen vanaf het najaar. Een familielid van mij komt dan de bestellingen bij het FRM halen."

Nog een ontmoedigend berichtje voor de nabouwer: de huidige ATN-kastjes bevatten 10 verschillende decoder

mogelijkheden, waarvan de tweede op dit moment in Den Haag toegepast wordt. De eerste bleek geen succes, want het beeld flikkerde teveel.

Buffer/driver met BF 900,905,907

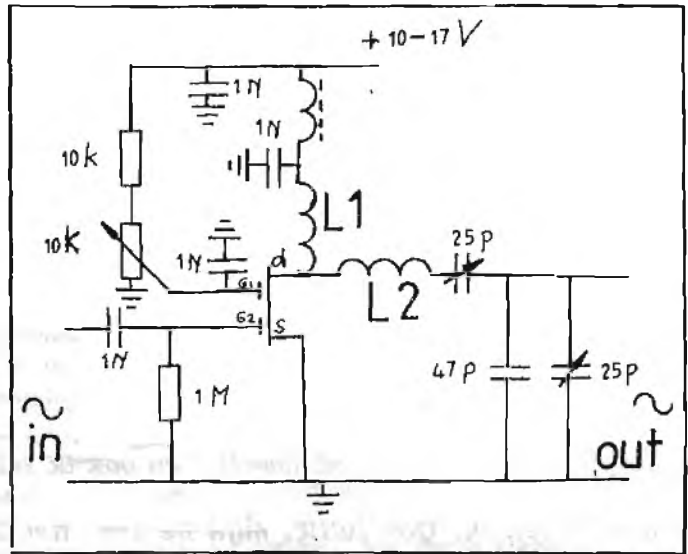

L1 = 5 wdg 0,8 CuAg, doorsnede 6 mm
L2 = 6 wdg 0,8 CuAg, doorsnede 6 mm

Ziehier een zelfontworpen schakeling rond een dual-gate Mosfet. Door de enorm hoge ingangsimpedantie van deze transistoren bij uitetek geschikt als buffer/driver. Door de hoge ingangsimpedantie onttrekt de schakeling praktisch geen energie aan de stuurbron (oscillator), waardoor deze niet verloopt. De gevoeligheid (of uitgangvermogen) kan met behulp van de 10k instelpotmeter geregeld worden; deze gevoeligheid is zo groot dat ook inductieve koppeling een makkie wordt. De uitgang is vrij selectief en op 50 Ohm af te regelen. De koppelcondensator met de oscillator kan naar believen vergroot/verkleind worden, bij mij oscilleert deze zo zwak, dat 1N nodig was bij capacatieve koppeling.

Veel succes, ZIP (ZEER ILLEGAAL PERSOON) - TILBURG.

P.S. Bij mij komt Pmax op ca. 35 mW, dus geen drivers meer nodig!

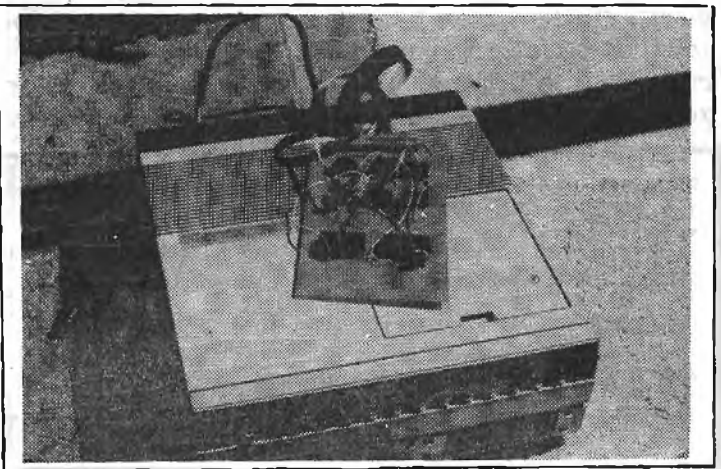
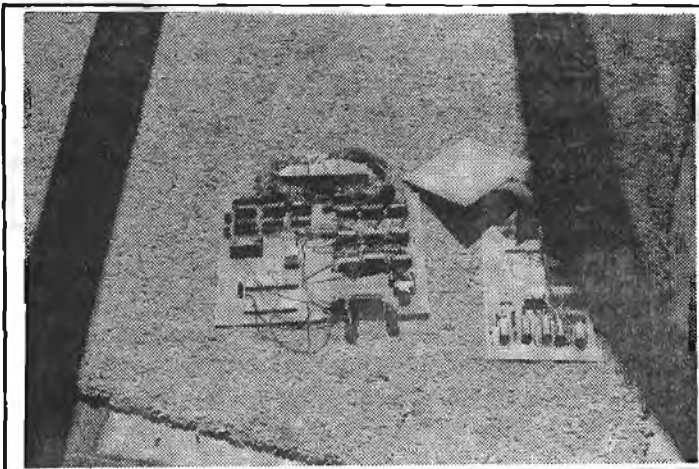

STEREO BASISBREEDTEREGELAAR

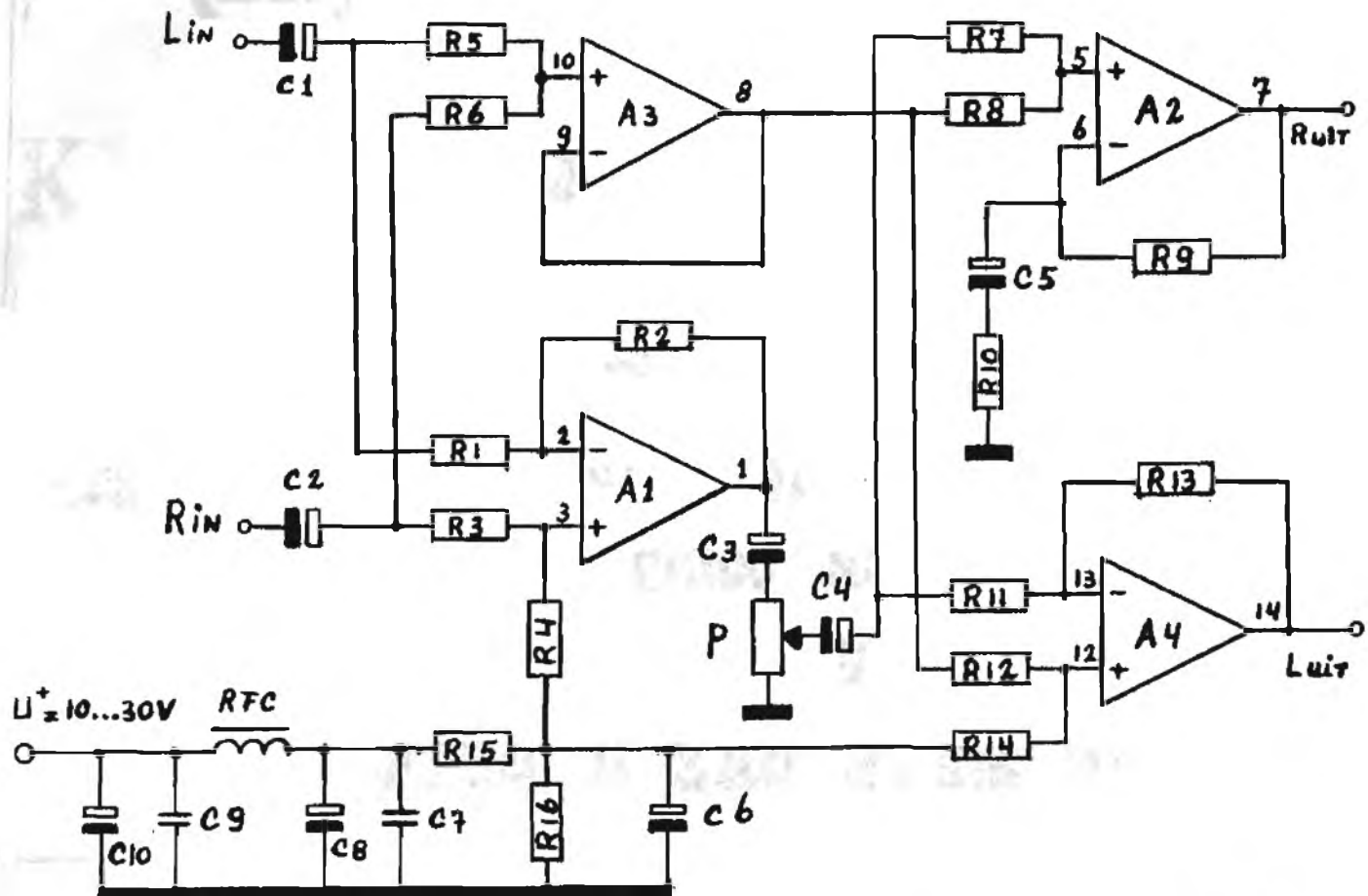

WEERSTANDEN

R1, 2, 10, 11, 13 - 100k
 R3, 4, 5, 6, 7, 8, 12, 14 - 47k
 R15, 16 - 10k
 P - 4k7 (LINEAIR)

CONDENSATOREN

C1, 2, 5 - 1μF/35V
 C3 - 22μF/16V
 C4 - 4,7μF/35V
 C6 - 100μF/16V
 C8, 10 - 10μF/35V
 C7, 9 - 10nF

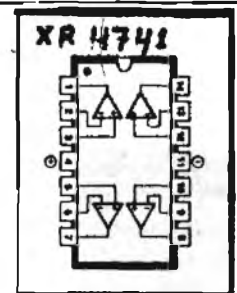

De gehele schakeling berust op het optellen en 'aftrekken' van signalen. Het aftrekken van het signaal is hetzelfde als het optellen van dat signaal in tegenfase. Ik zal niet verder ingaan op de werking van de schakeling.

Het gebruikte IC is van EXAR XR4741 waarin 4 opamps zijn ondergebracht. Pootje 4 van het IC moet met de plus (knooppunt C7, R15) van de voedingsspanning worden verbonden en pootje 11 ligt aan massa. Met P kunnen we van mono - stereo - superstereo regelen. Bij gebruik met een stereo FM-zender wordt een 'dichte' metalen behuizing aangeraden, omdat hoogfrequentrommel in het IC vreemde toestanden teweeg kan brengen.

CETRON 104.8 MHz STEREO - LOKATIE SCHIEDAM.

ZENDER: E310 (PLL) - BFY90 - 2N3866 - 2N4427(2X) - MRF237 - SD1272 (35 WATT)

02154 - 14678 (NL)

voor bijv:

- **alle soorten omroepzenders**
- **diverse straalverbinding-systemen !!**
- **installatie van antennes**

**maar ook : 10 stuks BLW 60 - F.325.-
stereo dynamiek compressor - F.550.-**

INFORMEER ZELF :

ER KAN MEER DAN U DENKT

BEWAARBAND F.R.M.

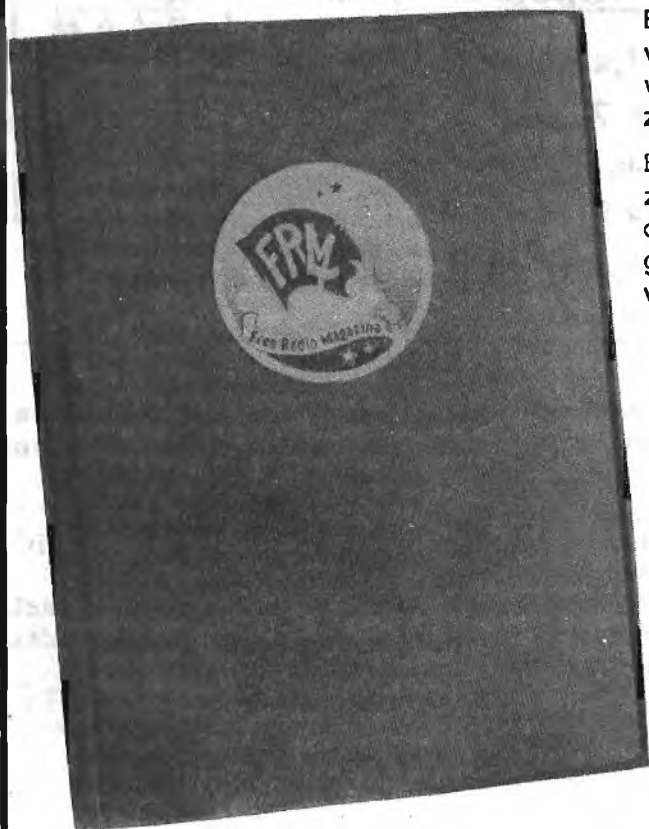

Bewaar je F.R.M.'s netjes in deze stevige bewaarband van groene kunststof. Uniek opbergstelsel d.m.v. strips, waar het blad achter geschoven wordt en zonder uit te zakken blijft zitten.

Eén band is voldoende voor een hele jaargang. De banden zijn ook geschikt voor de voorgaande jaargangen. Op de rug transparant vakje, waarin een kaartje kan worden geschoven voor vermelding van jaargang en andere gegevens.

PRIJS: Fl. 19,95

De prijs is inclusief verzend- en verpakkingskosten. Bij verzending onder rembours f 6.-- extra rembourskosten. (Remboursen alleen in Nederland. België: vooruitbetaling Bfrs. 365.-- op rek. G-Bank)

Bespaar guldens!

Spaar nu portokosten. Bij gelijktijdige bestelling van de bewaarband + oude nummers van het F.R.M. vervallen de portokosten van de bestelde F.R.M.'s.

**Betaling op postgiro 3538279 tnv J.Herps/FRM, Postbus 10252,
1001 EG Amsterdam.**

KIJKEN MET JE OREN

Gezongen al vanaf 300,—

Gesproken al vanaf 80,—

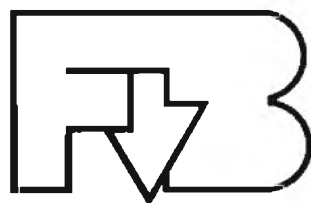

Gezongen en Gesproken Reklamespots van Van Beek:
Goed, origineel & betaalbaar!

Bel van Beek:

020 - 901666
Kelbergen 45
1104 LB Amsterdam.

Bel Jeroen Straeter:

01620 - 53798
Van Beek - vertegenwoordiger
voor België en Zuid-Nederland.

Bestel de demonstratie-cassette:

Maak 7,50 over op giro 2473427 ten name van
Van Beek Electro en Audio Productions,
onder vermelding: 'demo-cassette'.

